

INVENTÁRIO FLORESTAL

CÓDIGO	ESPÉCIMEN	ESCOPO
CANTEIRO A-B		
A 01	PRIMAVERA	MANTER
A 02	CABREÚVA	MANTER
A 03	PRIMAVERA	MANTER
B 01	IPÊ	MANTER
B 02	CABREÚVA	MANTER
B 03	JERIVÁ	MANTER

CANTEIRO C		
C 01	CABREÚVA	MANTER
C 02	ESPATÓDEA	MANTER
C 03	JERIVÁ	MANTER
C 04	CABREÚVA	MANTER
C 05	FLAMBOIÃO	PODAR
C 06	CABREÚVA	MANTER
C 07	PALMEIRA	MANTER
C 08	JERIVÁ	MANTER
C 09	JERIVÁ	MANTER
C 10	ESPATÓDEA	PODAR
C 11	JERIVÁ	MANTER
C 12	JERIVÁ	MANTER
C 13	IPÊ	MANTER
C 14	NÃO IDENTIFICADA	MANTER
C 15	QUARESMEIRA	MANTER
C 16	CEREJINHA	MANTER
C 17	ESPATÓDEA	SUPRIMIR

CANTEIRO D		
D 01	ANGICO	PODAR
D 02	PITANGUEIRA	MANTER
D 03	CABREÚVA	MANTER
D 04	CABREÚVA	MANTER
D 05	CABREÚVA	MANTER
D 06	PRIMAVERA	PODAR

CANTEIRO E		
E 01	PRIMAVERA	PODAR
E 02	TIPUANA	PODAR
E 03	IPÊ	MANTER
E 04	CABREÚVA	MANTER
E 05	IPÊ	SUPRIMIR

CANTEIRO F		
F 01	SIBIPIRUNA	PODAR
F 02	ESPATÓDEA	SUPRIMIR

CANTEIRO G		
G 01	IPÊ	MANTER
G 02	TIPUANA	PODAR
G 03	SIBIPIRUNA	MANTER
G 04	NESPERA	MANTER
G 05	CABREÚVA	MANTER

CANTEIRO G		
H 01	IPÊ	MANTER
H 02	SIBIPIRUNA	MANTER
H 03	SIBIPIRUNA	MANTER
H 04	SIBIPIRUNA	MANTER
H 05	SIBIPIRUNA	MANTER
H 06	TIPUANA	PODAR
H 07	SIBIPIRUNA	PODAR
H 08	TIPUANA	PODAR
H 09	SIBIPIRUNA	MANTER
H 10	SIBIPIRUNA	MANTER
H 11	ESPATÓDEA	MANTER
H 12	JERIVÁ	MANTER
H 13	JERIVÁ	MANTER
H 14	IPÊ-ROXO	PLANTAR

CANTEIRO I-J		
I 01	SIBIPIRUNA	PODAR
I 02	SIBIPIRUNA	MANTER
I 03	TIPUANA	PODAR
J 01	CABREÚVA	MANTER
J 02	CABREÚVA	MANTER

FLOREIRA K-L		
K 01	JERIVÁ	MANTER

FLOREIRA M		
M 01	JERIVÁ	MANTER

NOTA : OS ESPÉCIMES MARCADOS COMO "A PODAR" - DEVERÃO SER PODADOS CRITERIOSAMENTE COM O INTUITO DA CONDUÇÃO DO CRESCIMENTO E FACILITANDO A CICATRIZAÇÃO DO COTO REMANESCENTE. INCLUSIVE DEVERÃO SER LIMPAS DOS PARASITAS. OUTRAS ORIENTAÇÕES NO SETOR M AMBIENTE

LEGENDAS

CLASSIFICAÇÃO ESPÉCIMES	
	ESPÉCIMES A MANTER
	ESPÉCIMES A PLANTAR
	ESPÉCIMES A PODAR E DESPARASITAR
	ESPÉCIMES A SUPRIMIR
	DESTOCAR RAIZ REMANESCENTE

MOBILIÁRIO	
	BANCOS A REMOVER/DEMOLIR
	CAIXAS PASSAGEM / INSPEÇÃO
	CAVALETE HIDRÔMETRO
	GRELHA ÁGUAS PLUVIAIS
	LÁPIDE A REMOVER
	LIXEIRA A REMOVER
	SINALIZAÇÃO A REPOSICIONAR
	POSTE A REMOVER
	REFLETOR A REMOVER
	PADRÃO ENTRADA ENERGIA
	POSTE ENERGIA

MATERIAIS E ESTRUTURAS	
	CALÇADA PORTUGUEÇA
	PALCO
	PERGOLADO
	RAMPA A REMOVER

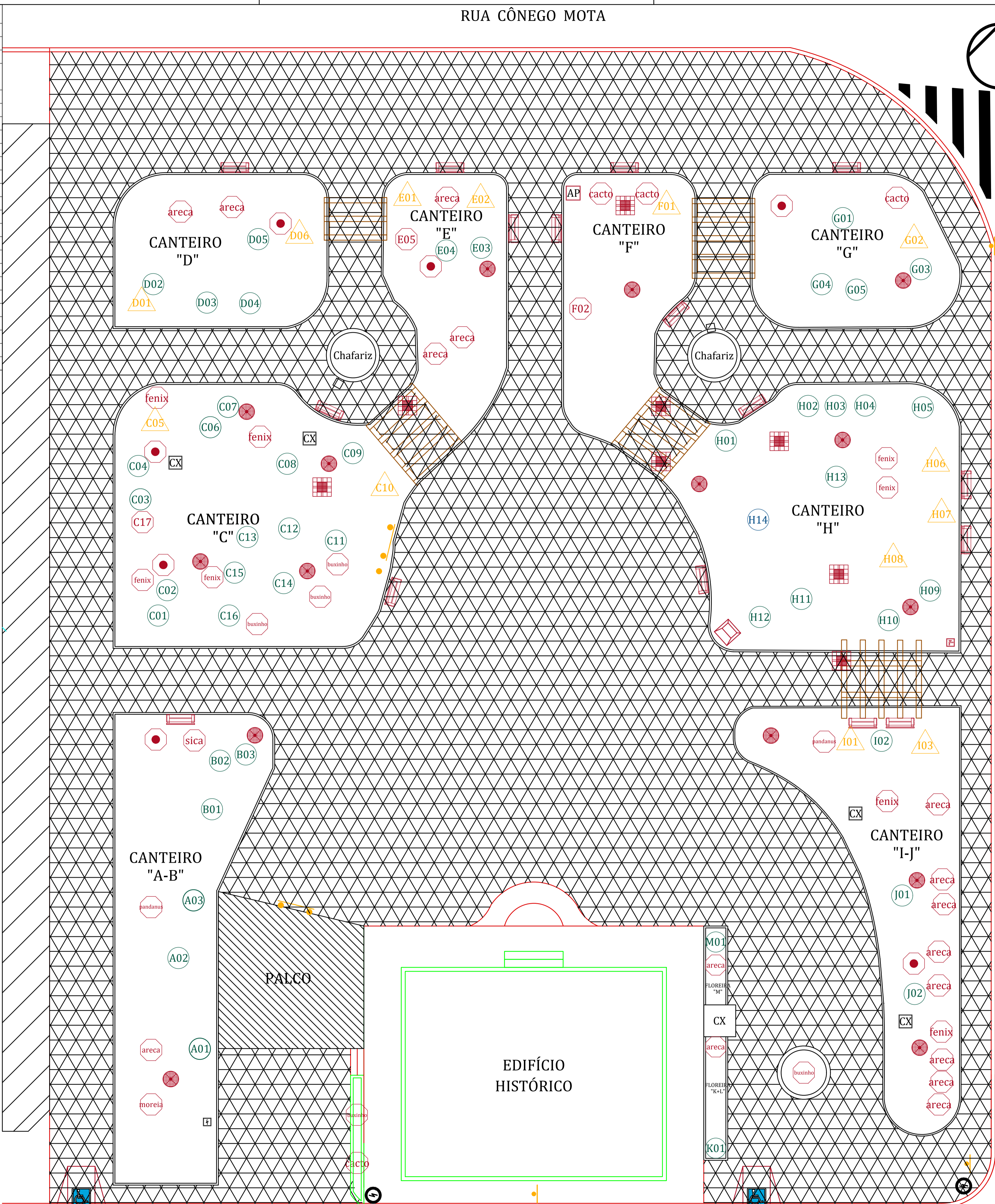

01 IMPLANTAÇÃO GERAL - SITUAÇÃO ATUAL E INVENTÁRIO FLORESTAL
ESCALA 1:80

RUA MARECHAL MANOEL DEODORO DA FONSECA

PRAÇA ALBERTO MESQUITA DE CAMARGO

VERSÃO	DATA	DESCRIPTIVO	RESPONSÁVEL/VISTO
A	27/Abr/22	REVISÃO E DETALHAMENTOS	GZ (c/ressalva)
Ø	01/Set/21	PROJETO INICIAL	JVK

CONTROLE DE REVISÕES

PROJETO BÁSICO folha 01/08



OBJETO REFORMA E REQUALIFICAÇÃO DA PRAÇA ALBERTO MESQUITA DE CAMARGO

DESCRIPTIVO IMPLANTAÇÃO GERAL - SITUAÇÃO ATUAL E INVENTÁRIO FLORESTAL

LOCAL RUA MARECHAL DEODORO DA FONSECA - S/N - CABREÚVA - SP
CONVÊNIO INFRAESTRUTURA TURÍSTICA - DADETUR - GESP - S. PAULO
ESCALA 1 : 80 CABREÚVA, 26 de Novembro de 2021

ANTONIO CARLOS MANGINI PREFEITO MUNICIPAL DE CABREÚVA
MARCO RAFAEL LEITE RIBEIRO SECRETÁRIO MUNICIPAL CULTURA TURISMO
THALITA FREESZ MARCHIORI GESTORA DO CONTRATO
GUSTAVO A ZANINETTI RESPONSÁVEL TÉCNICO - ENGENHEIRO CIVIL ART 2802 7230 2115 24472

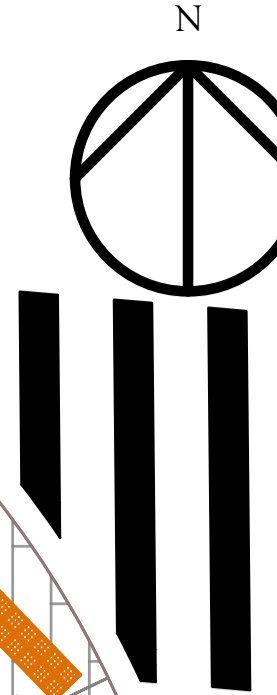

LEGENDAS	
	BANCOS COM ENCOSTO DE MADEIRA CEDRO TRATADA ENVERNIZADA E ESTRUTURA DE AÇO GALVANIZADO ESMALTADO (NBR 9050:2020) - A FORNECER E INSTALAR (16 UNIDADES)
	LIXEIRAS SELETIVAS DE AÇO GALVANIZADO ESMALTADO E SERIGRAFADO - LIXO ORGÂNICO / REICLÁVEIS E SIMBOLOS (NBR 9050:2020) MODELO PRAÇA COMENDADOR - A FORNECER E INSTALAR (06 PARES)
	PARACICLOS (MODELO PMS-P-CET) DE AÇO GALVANIZADO ESMALTADO AMARELO DETRAN - Ø 2 1/2" X 0,80 m X 0,80 m - A FORNECER E INSTALAR (04 UNIDADES)
	FRADE DE CONCRETO PRÉ-FABRICADO (OBSTÁCULO VEICULAR) - Ø 0,40 m X 0,60 m - A FORNECER E INSTALAR (07 UNIDADES)
	CAVALETE HIDRÔMETRO - REINSTALADO
	CAIXAS PASSAGEM / INSPEÇÃO
	PADRÃO ENTRADA ENERGIA EXISTENTE
	PONTO ILUMINAÇÃO LED (6 W) EMBUTIDO NO SOLO - A FORNECER E INSTALAR
	PROJETOR LED 50W - A FORNECER E INSTALAR (10 UNIDADES)
	POSTE ILUMINAÇÃO LED (4X 100 W) - A FORNECER E INSTALAR (07 UNIDADES)
	POSTE REDE ELÉTRICA CONCESSIONÁRIA
	SINALIZAÇÃO REINSTALADA
	CORRIMÃO DUPLO COM MONTANTE VERTICAL AÇO GALVANIZADO ESMALTADO E ACESSÓRIOS (NBR 9050:2020) - A FORNECER E INSTALAR
	MÓDULO DE REFERÊNCIA DEMARCADO NO PAVIMENTO NIVELADO COM PINTURA ACRÍLICA COR AZUL PANTONE 2925C E SÍMBOLO S.I.A. (NBR 9050:2020) A EXECUTAR (04 UNIDADES)
	PAVIMENTO CONCRETO USINADO ALTO DESEMPENHO DESEMPENADO ALISADO ANTIDERRAPANTE ≥35MPa
	PERGOLADO MADEIRA CEDRO
	PAVIMENTO DE PISO INTERTRAVADO DE CONCRETO ANTITREPIDANTE ANTIDERRAPANTE (NBR 9050:2020 - 0,20 X 0,10 X 0,06 M - COR NATURAL - ≥35MPa - REF. OTERPREM/INTERCITY)
	PAVIMENTO DE PISO INTERTRAVADO DE CONCRETO ANTITREPIDANTE ANTIDERRAPANTE (NBR 9050:2020 - 0,20 X 0,10 X 0,06 M - CORES INDICADAS - ≥35MPa - REF. OTERPREM/INTERCITY)
	PISO PODOTÁTIL ALERTA INTERTRAVADO DE CONCRETO (NBR 9050:2020 - 0,20 X 0,20 X 0,06 M - COR AMARELA - ≥35MPa - REF. OTERPREM/HEINING)
	PISO PODOTÁTIL DIRECIONAL INTERTRAVADO DE CONCRETO (NBR 9050:2020 - 0,20 X 0,20 X 0,06 M - COR AMARELA - ≥35MPa - REF. OTERPREM/HEINING)
	LADRILHO HIDRÁULICO PODOTÁTIL ALERTA (NBR 9050:2020 - 0,25 X 0,25 X 0,025 M - COR AMARELA - REF. MOSAICOSAMAZONAS/CIMARTEX/DRENALTEC)
	RAMPA OU CALÇADA REBAIXADA PARA ACESSIBILIDADE (NBR 9050:2020 - EM PISO INTERTRAVADO DE CONCRETO ANTITREPIDANTE ANTIDERRAPANTE COM SINALIZAÇÃO PODOTÁTIL INTERTRAVADA DE CONCRETO - MESMO MATERIAL ESPECIFICADO - REF. OTERPREM/HEINING)
	DETALHE CONSTRUTIVO 01 - ENCONTRO DE 04 FAIXAS DIRECIONAIS - 1,20 X 1,20 M - (36 PEÇAS 0,20 X 0,20 X 0,06 M PISO PODOTÁTIL ALERTA INTERTRAVADO DE CONCRETO COR AMARELA ≥35MPa)
	DETALHE CONSTRUTIVO 02 - ENCONTRO DE 03 FAIXAS DIRECIONAIS - 0,80 X 1,20 M - (24 PEÇAS 0,20 X 0,20 X 0,06 M PISO PODOTÁTIL ALERTA INTERTRAVADO DE CONCRETO COR AMARELA ≥35MPa)
	DETALHE CONSTRUTIVO 03 - ENCONTRO DE 02 FAIXAS DIRECIONAIS (MUDANÇA DIRECIONAL MENOR QUE 150°) - 0,80 X 0,80 M - (16 PEÇAS 0,20 X 0,20 X 0,06 M PISO PODOTÁTIL ALERTA INTERTRAVADO DE CONCRETO COR AMARELA ≥35MPa)
	DETALHE CONSTRUTIVO 04 - ALERTA DE OBSTÁCULO OU TRANSIÇÃO COM ÁREA NÃO SINALIZADA - LARGURA 0,40 M E COMPRIMENTO VARIÁVEL (PEÇAS 0,20 X 0,20 X 0,06 M PISO PODOTÁTIL ALERTA INTERTRAVADO DE CONCRETO COR AMARELA ≥35MPa)
	DETALHE CONSTRUTIVO 05 - MUDANÇA DIRECIONAL MAIOR QUE 150° - (PEÇAS 0,20 X 0,20 X 0,06 M PISO PODOTÁTIL DIRECIONAL INTERTRAVADO DE CONCRETO COR AMARELA ≥35MPa)

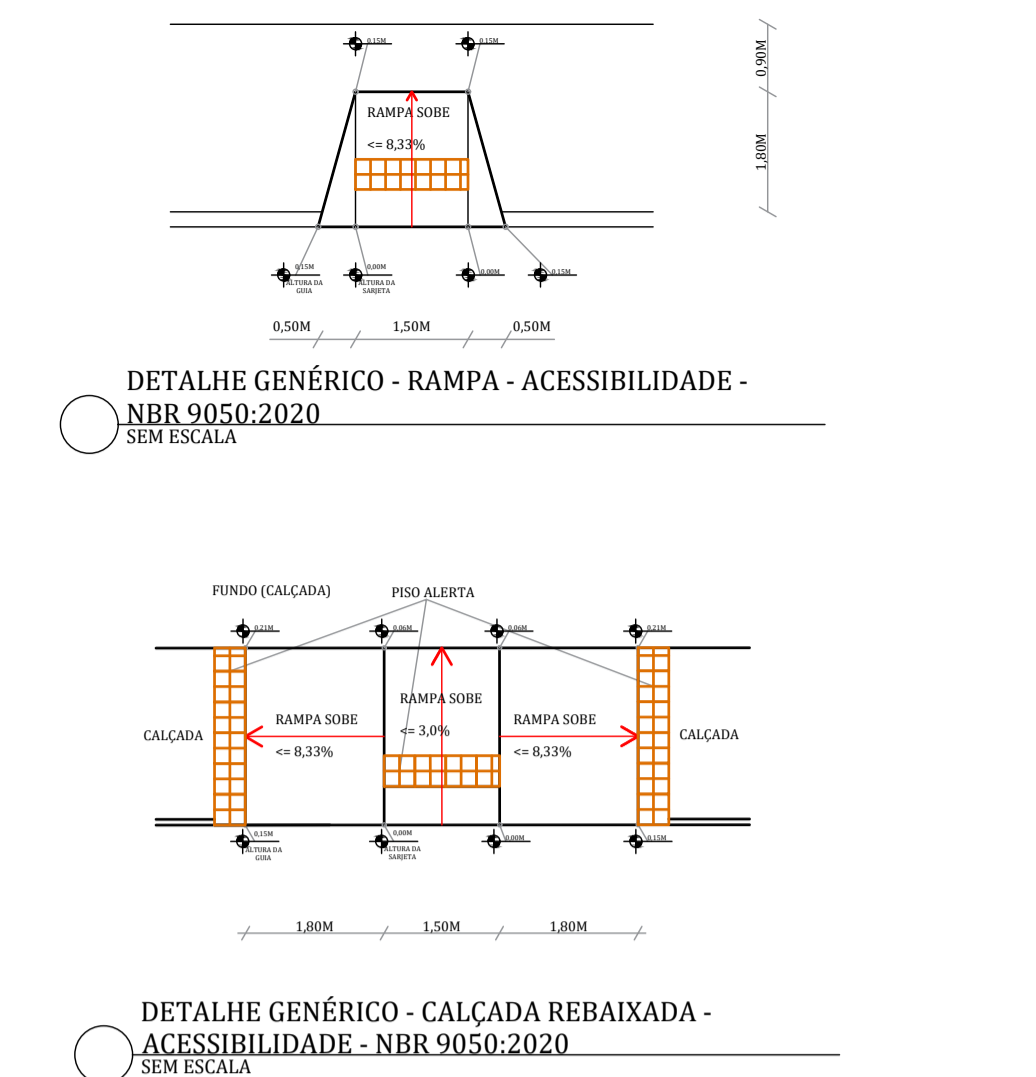
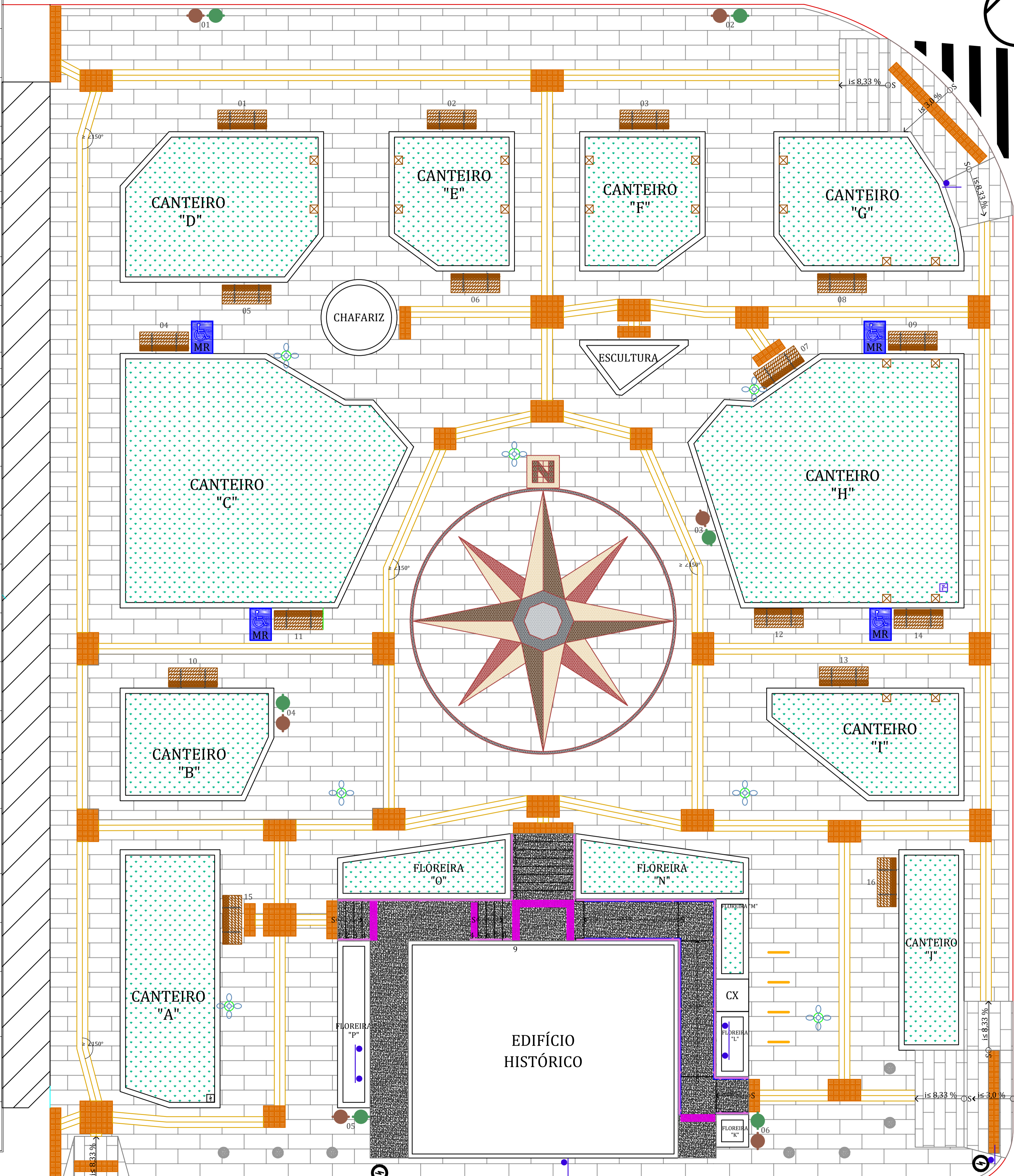

NOTA - CORRIMÃO ACESSIBILIDADE EM ESTRUTURA TUBULAR DE AÇO GALVANIZADO, COM DIÂMETRO DE 1" E MONTANTES COM DIÂMETRO 2", ESMALTADO ACETINADO COR CINZA MÉDIO, SOBRE FUNDO ANTICORROSIVO.

GUIAS DE BALIZAMENTO COM LARGURA DE 0,10M E ALTURA DE 0,10M (OU MÍNIMA DE 0,05M).

INSTALAR SINALIZAÇÃO TÁTIL NOS CORRIMÃOS.

INSTALAR SINALIZAÇÃO FOTOLUMINISCENTE NOS DEGRAUS.

DEIXAR ESPAÇO CIRCULAÇÃO ENTRE CORRIMÃOS MAIOR QUE 1,20M.

INSTALAR GUARDA-CORPOS PARA ALTURAS DE DESNÍVEL SUPERIORES A 0,50M, MESMO QUE HAJA A PREVISÃO DE CORRIMÃOS.

VERSÃO	DATA	DESCRIPTIVO	RESPONSÁVEL/VISTO
A	27/Abr/22	REVISÃO E DETALHAMENTOS	GZ (c/ressalva)
Ø	01/Set/21	PROJETO INICIAL	JVK

CONTROLE DE REVISÕES

PROJETO BÁSICO folha 02/08

PREFEITURA DE CABREÚVA

SECRETARIA MEIO AMBIENTE OBRAS SERVIÇOS URBANOS
 SETOR ESTRATÉGICO PROJETOS CONVÊNIO
 R Marechal Manoel Deodoro da Fonseca, 22
 Tel: 11-4528-1800 - cep 13215-000
 convenio@cabreuva.sp.gov.br

OBJETO REFORMA E REQUALIFICAÇÃO DA PRAÇA ALBERTO MESQUITA DE CAMARGO

DESCRIPTIVO IMPLANTAÇÃO GERAL - SITUAÇÃO PROJETADA E ACESSIBILIDADE

LOCAL RUA MARECHAL DEODORO DA FONSECA - S/N - CABREÚVA - SP

CONVÊNIO INFRAESTRUTURA TURÍSTICA - DADETUR - GESP - S. PAULO

ESCALA 1 : 80 CABREÚVA, 26 de Novembro de 2021

ANTONIO CARLOS MANGINI
PREFEITO MUNICIPAL DE CABREÚVA

MARCO RAFAEL LEITE RIBEIRO
SECRETÁRIO MUNICIPAL CULTURA TURISMO

THALITA FREESZ MARCHIORI
GESTORA DO CONTRATO

GUSTAVO A ZANINETTI
RESPONSÁVEL TÉCNICO - ENGENHEIRO CIVIL
ART 2802 7230 2115 24472

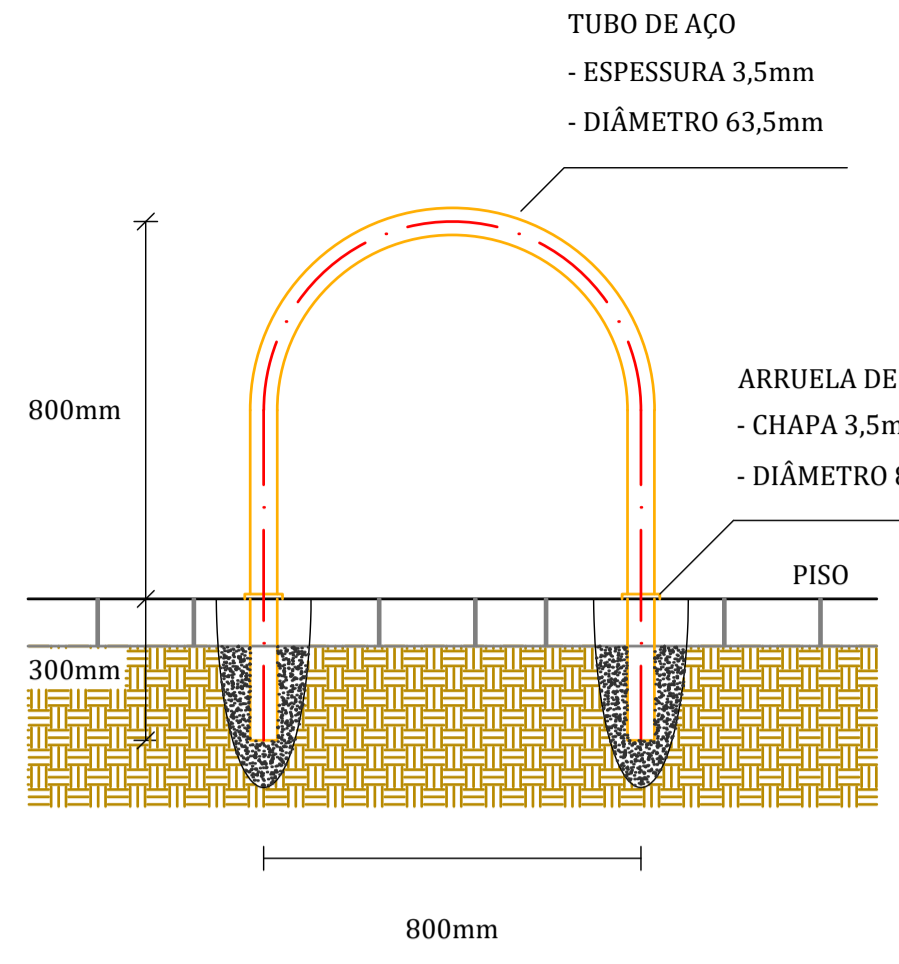
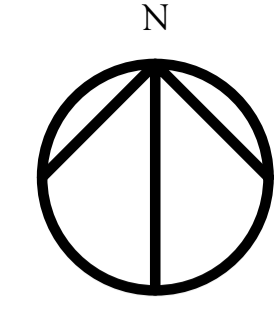

- NOTAS:
- 1) ESPECIFICAÇÕES CONFORME FIGURA 01 - "PARACICLO HORIZONTAL" - CONSTANTES DO MANUAL PARA INSTALAÇÃO DE PARACICLOS NA CIDADE DE SÃO PAULO, PUBLICADO PELA COMPANHIA DE ENGENHARIA DE TRÁFEGO (CET) EM MAIO 2015;
 - 2) UTILIZAR TUBO DE AÇO GALVANIZADO COM PINTURA ELETROSTÁTICA A PÓ;
 - 3) ANCORAGEM MÍNIMA DE 300mm DE PROFUNDIDADE;
 - 4) AFASTAMENTO ENTRE PARACICLOS DE 1100mm;
 - 5) AFASTAMENTO MÍNIMO DE PARACICLOS CONTRA PAREDES OU CONFINAMENTOS DE 700mm.

06 ELEVÇÃO GENÉRICA - PARACICLOS SEM ESCALA

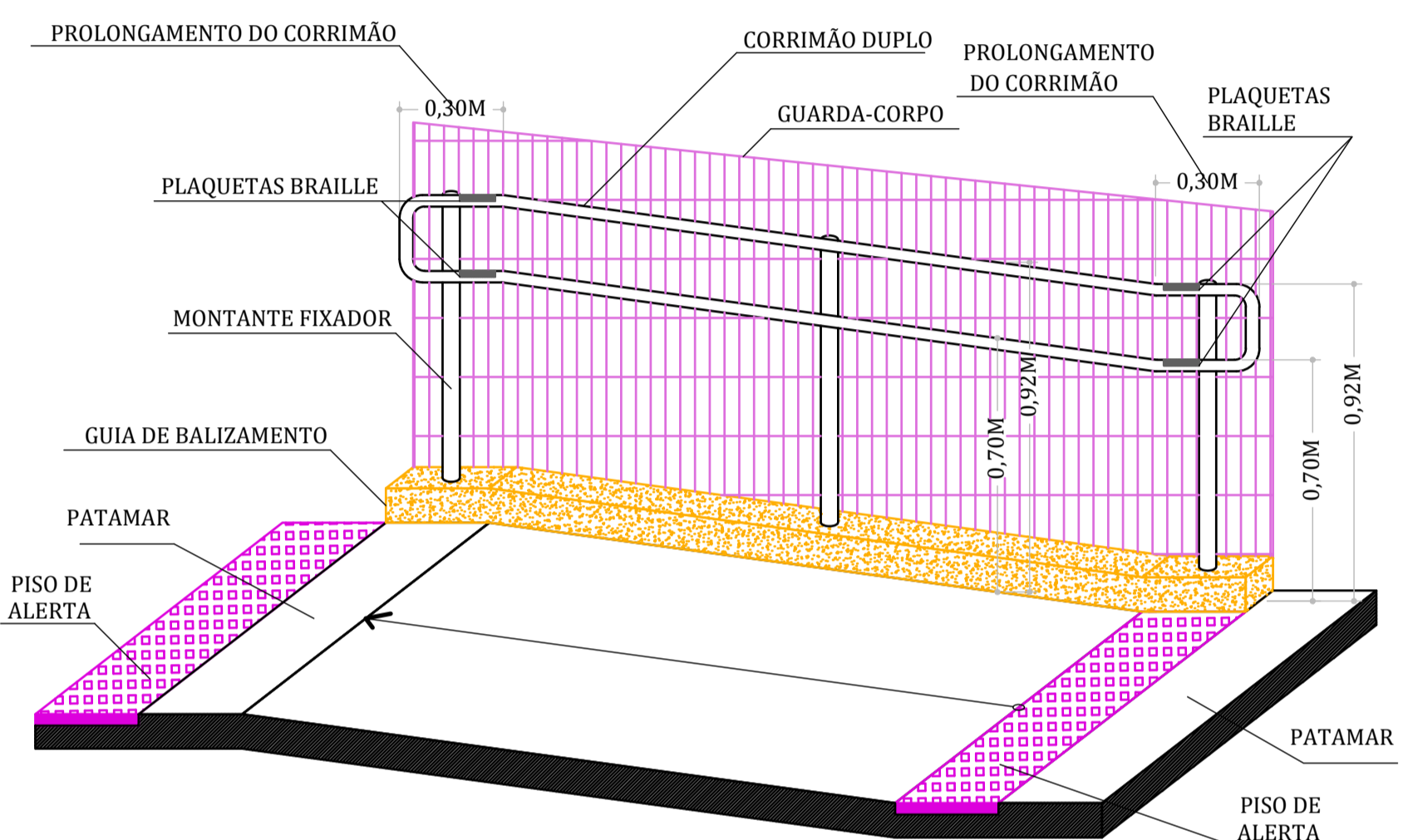

05 ELEVÇÃO GENÉRICA - RAMPAS ACESSIBILIDADE SEM ESCALA

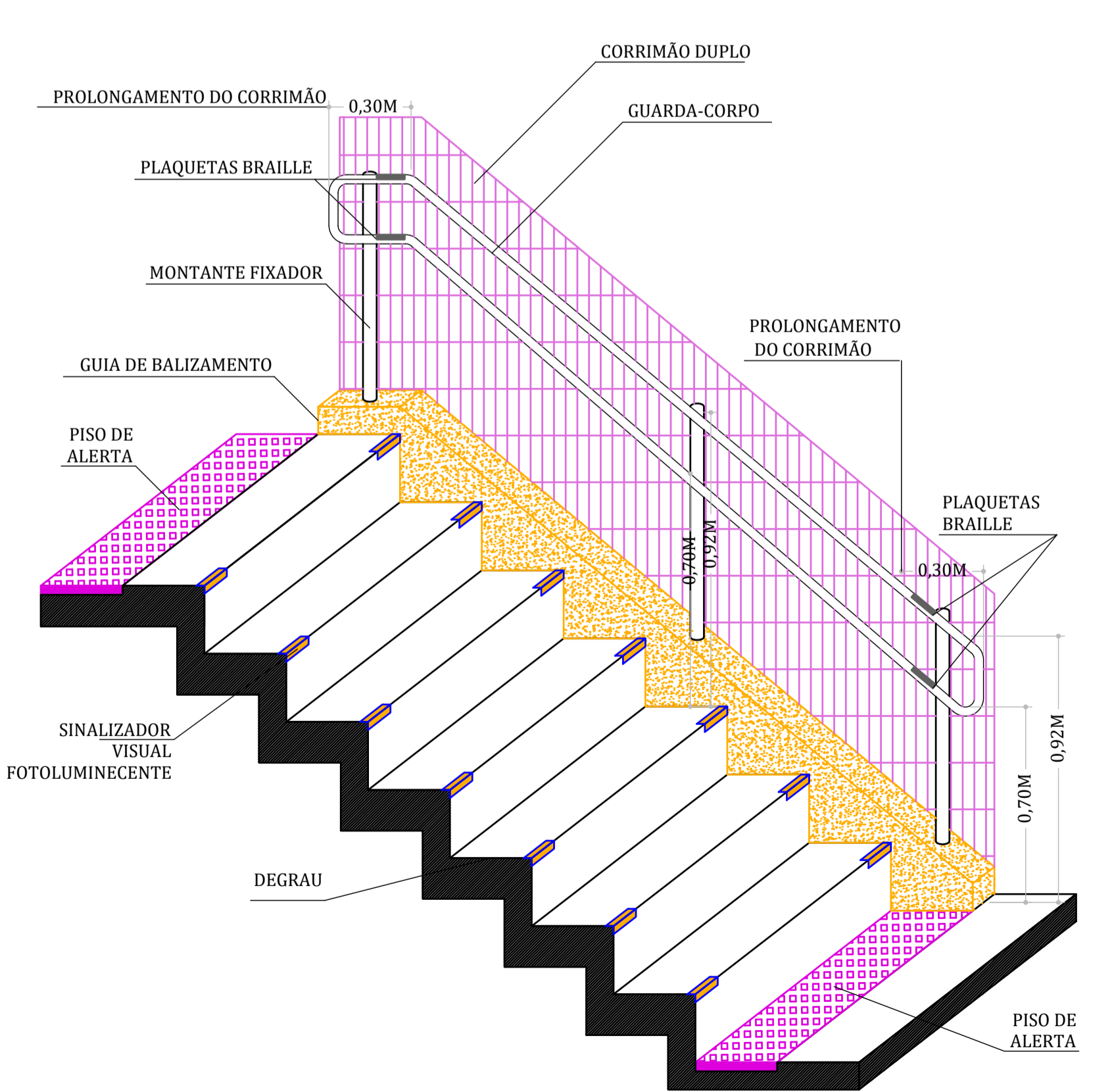

04 ELEVÇÃO GENÉRICA - ESCADAS ACESSIBILIDADE SEM ESCALA

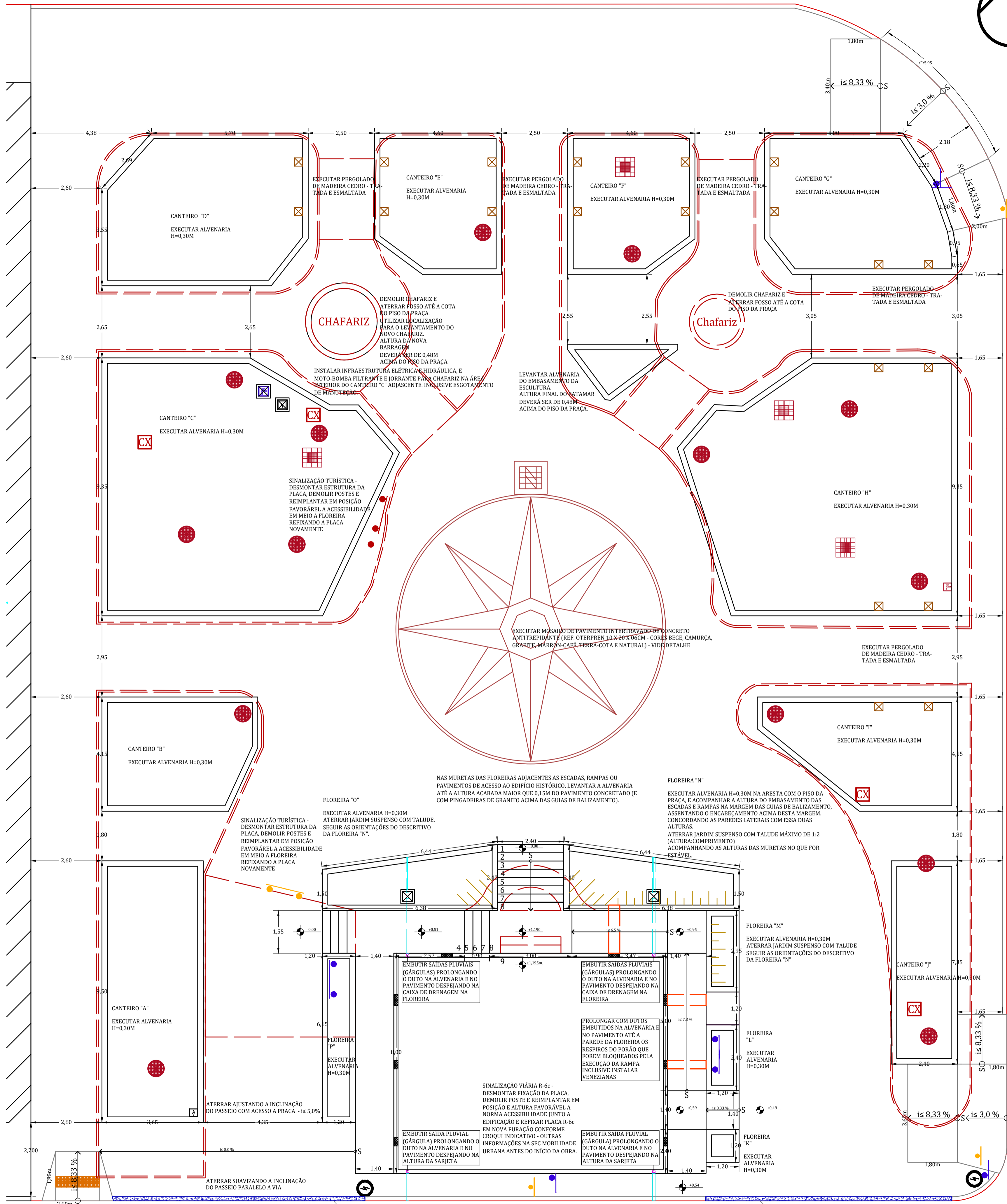

03 IMPLANTAÇÃO GERAL - OBRAS CIVIS ESCALA 1:80

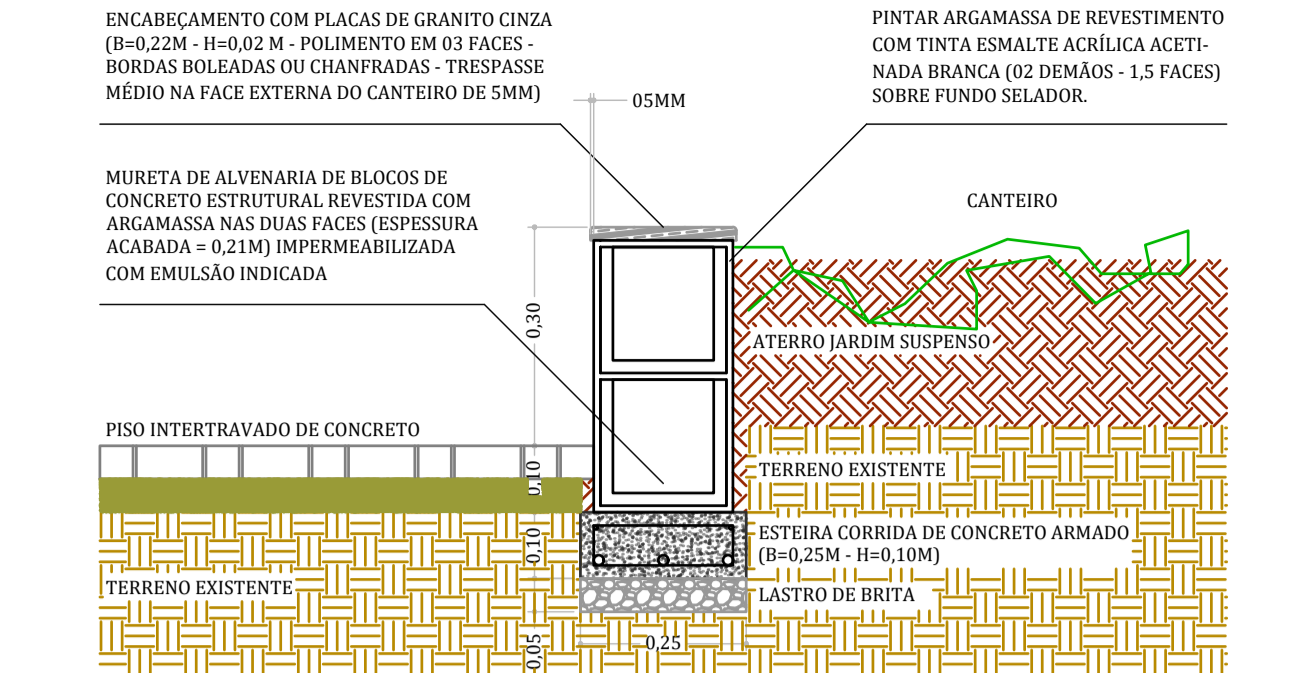

07 CORTE GENÉRICO - MURETAS CANTEIROS E FLOREIRAS SEM ESCALA

MURETAS CANTEIROS E FLOREIRAS - BROCCAS, BALDRAMES E PILARETES			
SEÇÃO	PILARETES	BALDRAMES 25 X 10 CM	CORTE GENÉRICO BROCCAS-PILARETES
19	19	10	MURETA H=0,10M BALDRAME H=0,20M BROCA MANUAL DIAM. 0,20M
ARMADURA AÇO CA50	02 X 5/16"	03 X 5/16" ESTRIBOS 1/8" C/15CM	MÍN 0,40m

NOTA - ARMADURA DE AÇOS CORRIDOS DOS PILARETES DEVEREM SER MONTADOS A PARTIR DO FUNDO DAS BROCCAS APILOAR AS BASES DO BALDRAME E LANÇAR LASTRO DE BRITA (E=0,05M) ANTES DO ASSENTAMENTO DA ALVENARIA

PRAÇA ALBERTO MESQUITA DE CAMARGO

PROJETO BÁSICO folha 03/08

PREFEITURA DE CABREÚVA
SECRETARIA MEIO AMBIENTE OBRAS SERVIÇOS URBANOS
SETOR ESTRATÉGICO PROJETOS CONVÊNIO
R Marechal Manoel Deodoro da Fonseca, 22
Tel: 11-4528-1800 - cep 13215-000
convênio@cabreuva.sp.gov.br

OBJETO REFORMA E REQUALIFICAÇÃO DA PRAÇA ALBERTO MESQUITA DE CAMARGO

DESCRIPTIVO IMPLANTAÇÃO GERAL - OBRAS CIVIS

LOCAL RUA MARECHAL DEODORO DA FONSECA - S/N - CABREÚVA - SP
CONVÊNIO INFRAESTRUTURA TURÍSTICA - DADETUR - GESP - S. PAULO
ESCALA 1 : 80 CABREÚVA, 26 de Novembro de 2021

ANTONIO CARLOS MANGINI
PREFEITO MUNICIPAL DE CABREÚVA

MARCO RAFAEL LEITE RIBEIRO
SECRETÁRIO MUNICIPAL CULTURA TURISMO

THALITA FREESZ MARCHIORI
GESTORA DO CONTRATO

GUSTAVO A ZANINETTI
RESPONSÁVEL TÉCNICO - ENGENHEIRO CIVIL
ART 2802 7230 2115 24472

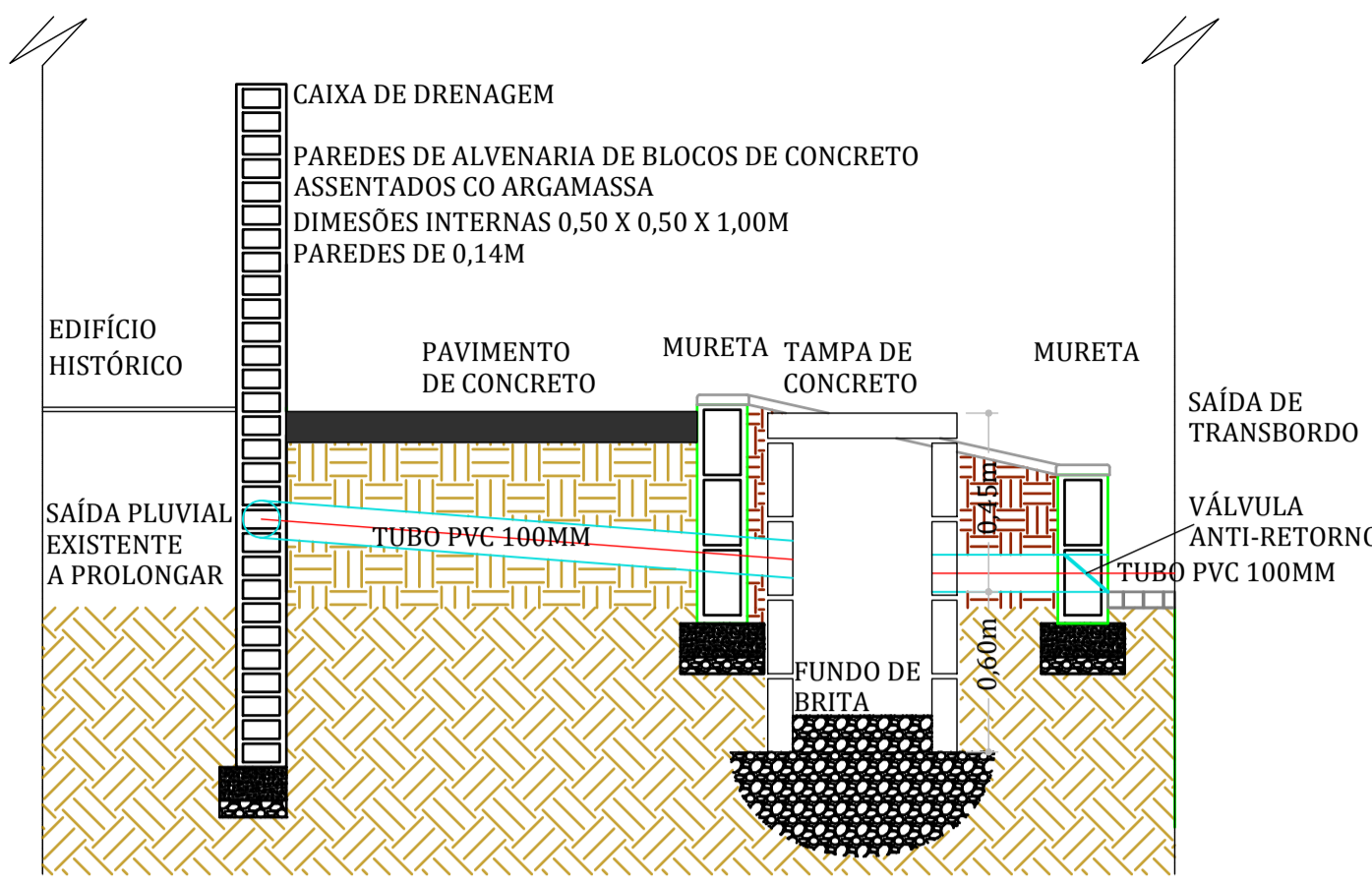

14 SEÇÃO ESQUEMÁTICA CAIXA DE DRENAGEM INFILTRAÇÃO SEM ESCALA

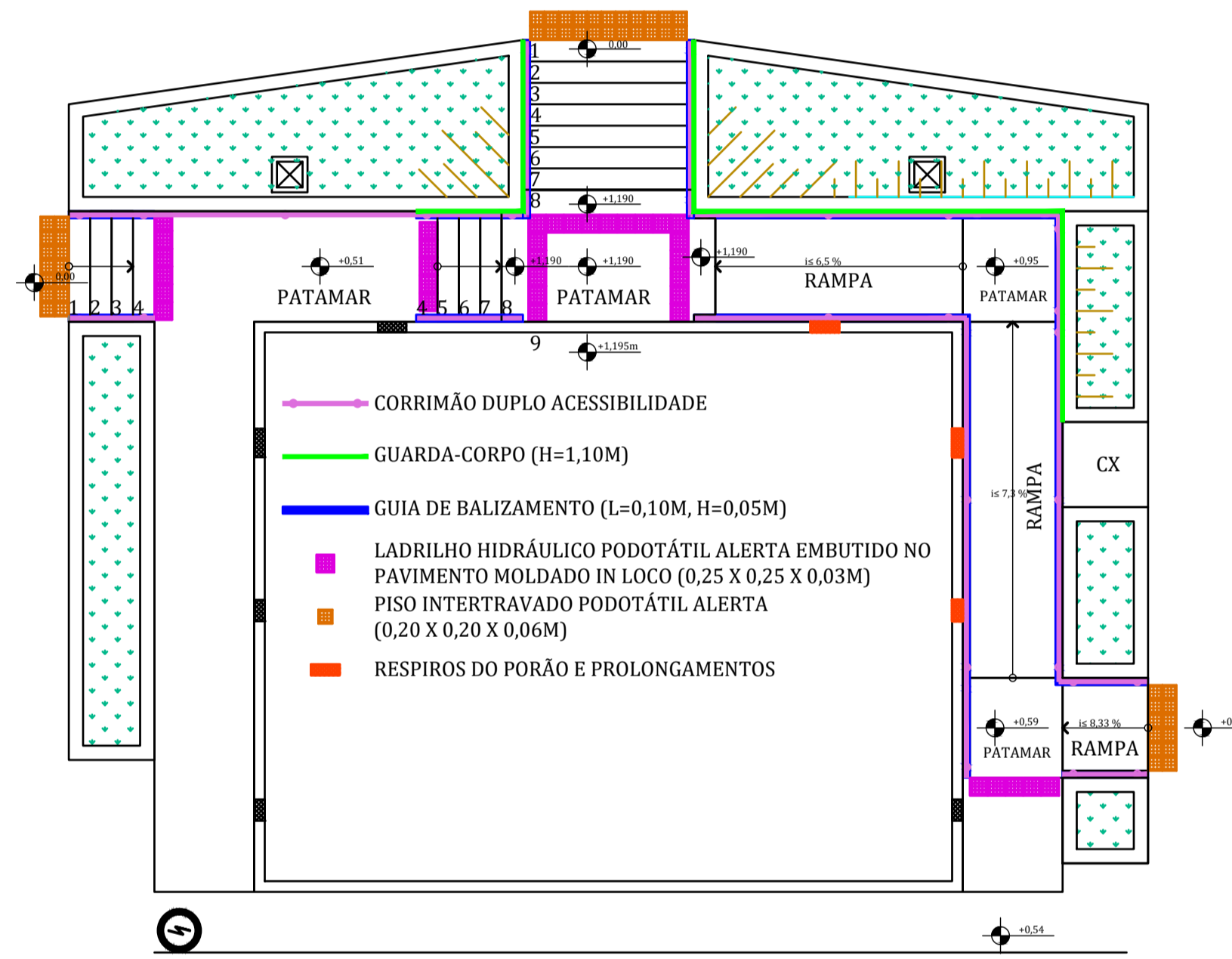

11 EDIFÍCIO H - SITUAÇÃO FUTURA - COTAS E ACESSIBILIDADE ESCALA 1:80

REMOVER PEDRAS DO EMBASAMENTO;
DEMOLIR PISO MIRACEMA;
DEMOLIR DEGRAUS;
DEMOLIR PALCO;
REMOVER VEGETAÇÃO FLOREIRAS;
MANTER "JERIVÁS";
DEMOLIR FLOREIRAS;
EMBITIR GÁRGULAS;
PROLONGAR RESPIROS.

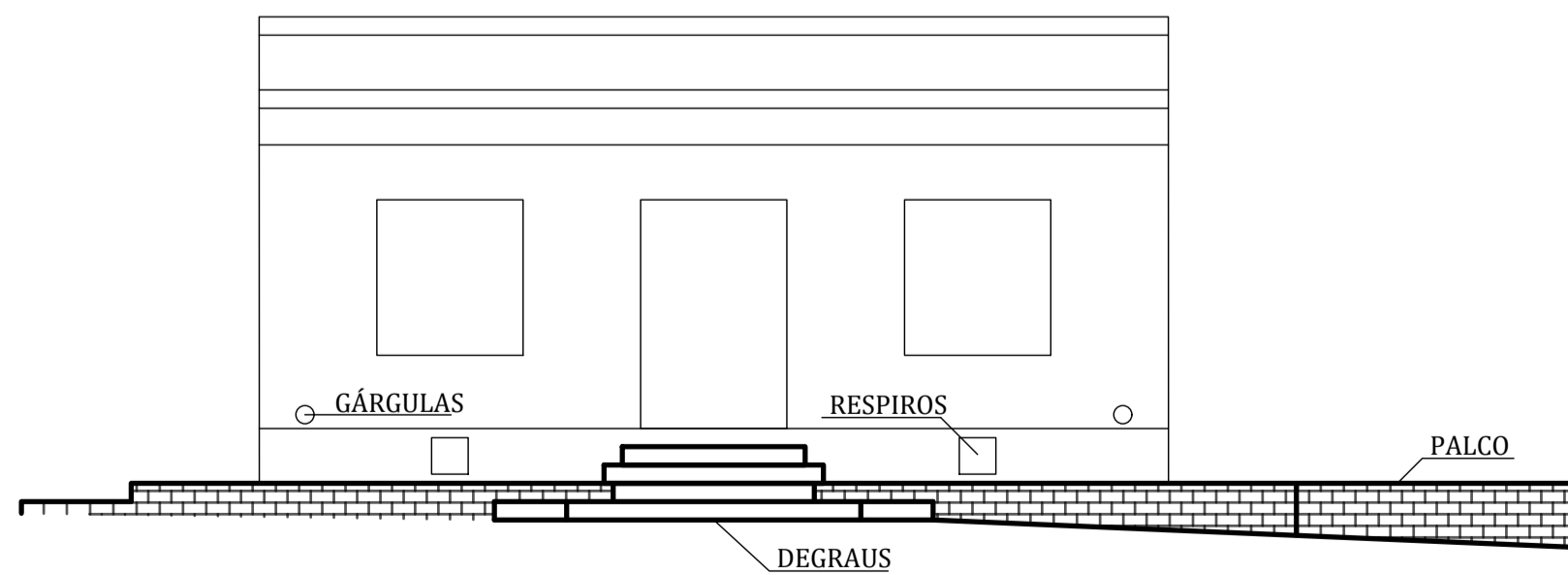

08 EDIFÍCIO H - ELEVÇÃO SITUAÇÃO ATUAL ESCALA 1:80

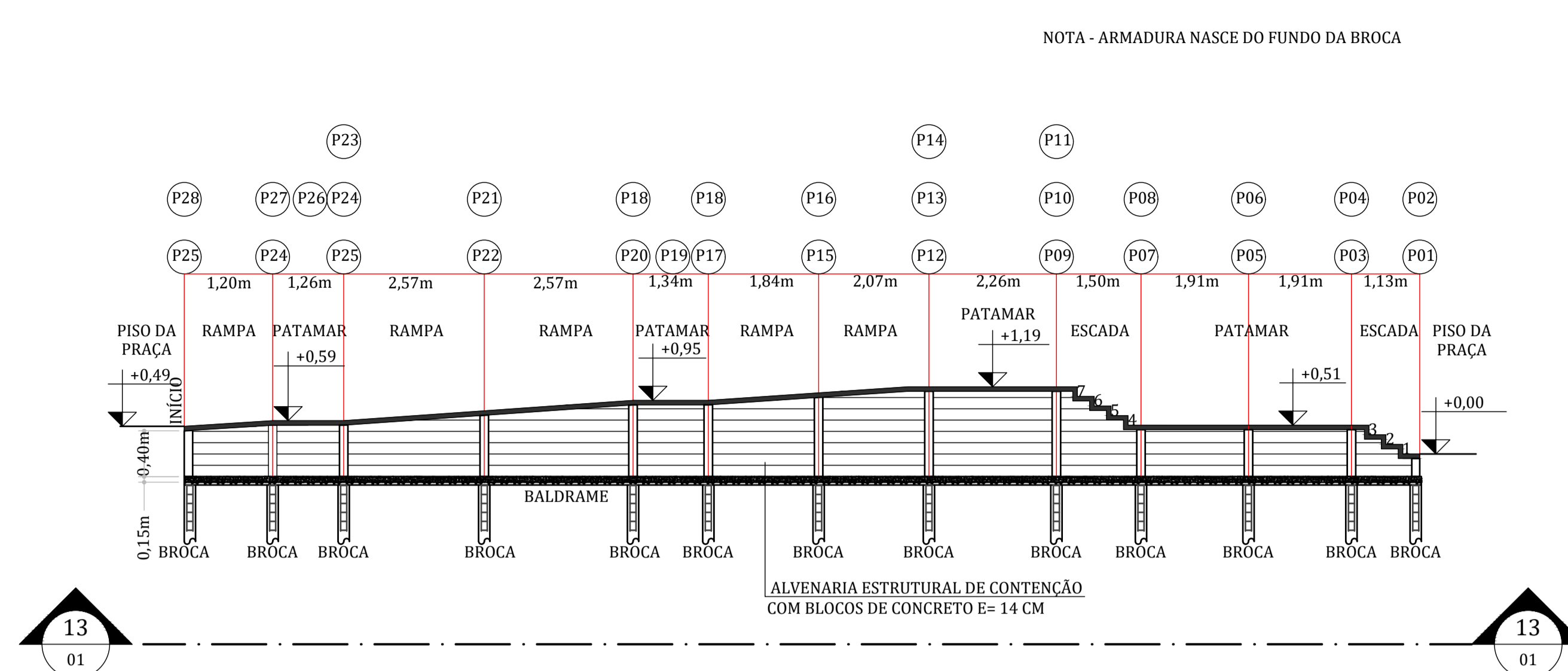

15 CORTE LONGITUDINAL RAMPA - MURO DE CONTENÇÃO RAMPAS E ESCADAS ESCALA 1:80

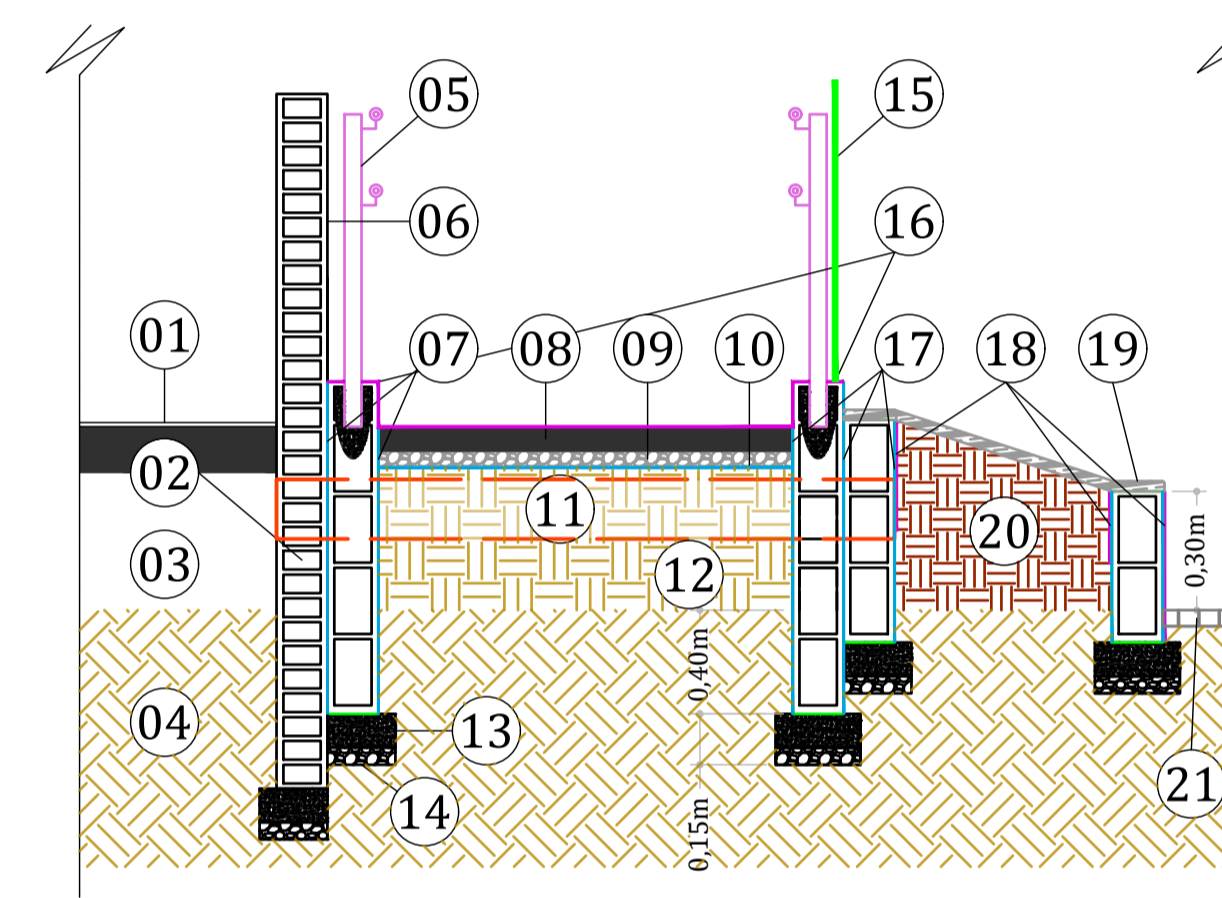

12 CORTE TRANSVERSAL RAMPA - DETALHAMENTO SEM ESCALA

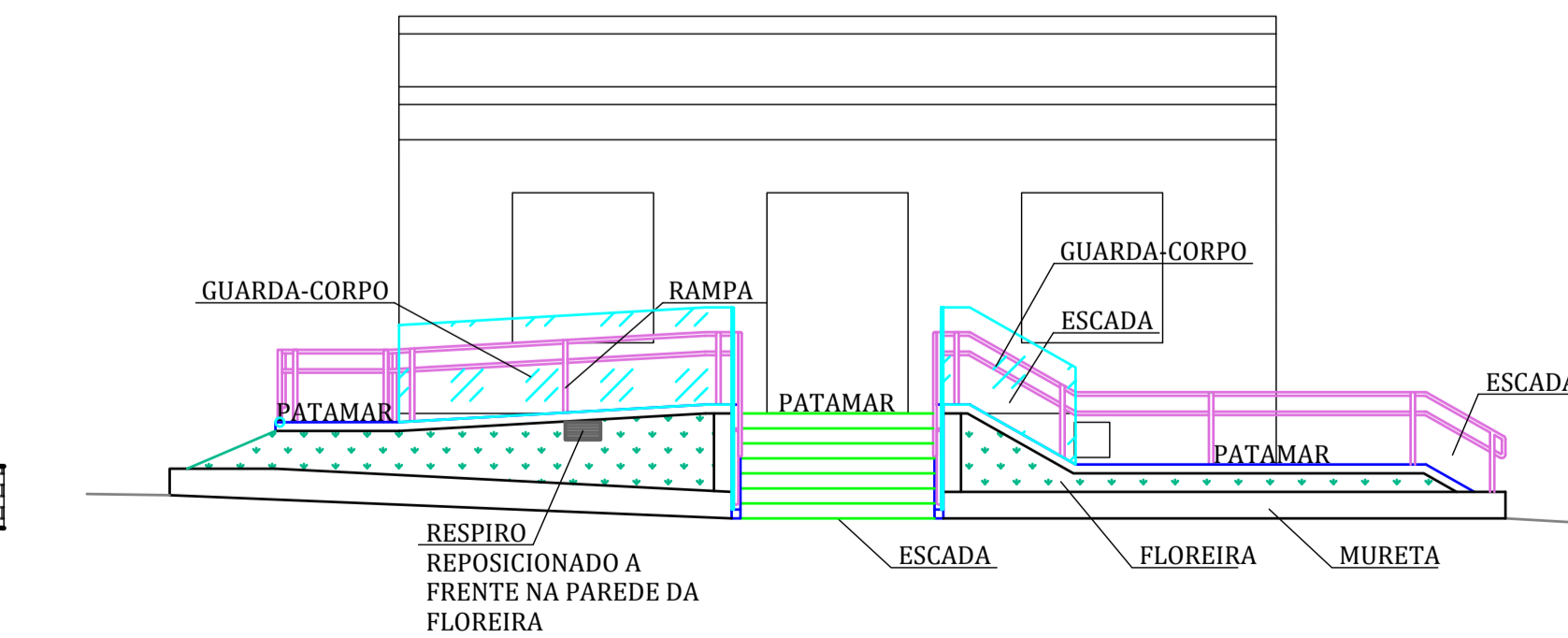

09 EDIFÍCIO H - ELEVÇÃO SITUAÇÃO FUTURA ESCALA 1:80

NOTA - ARMADURA NASCE DO FUNDO DA BROCA

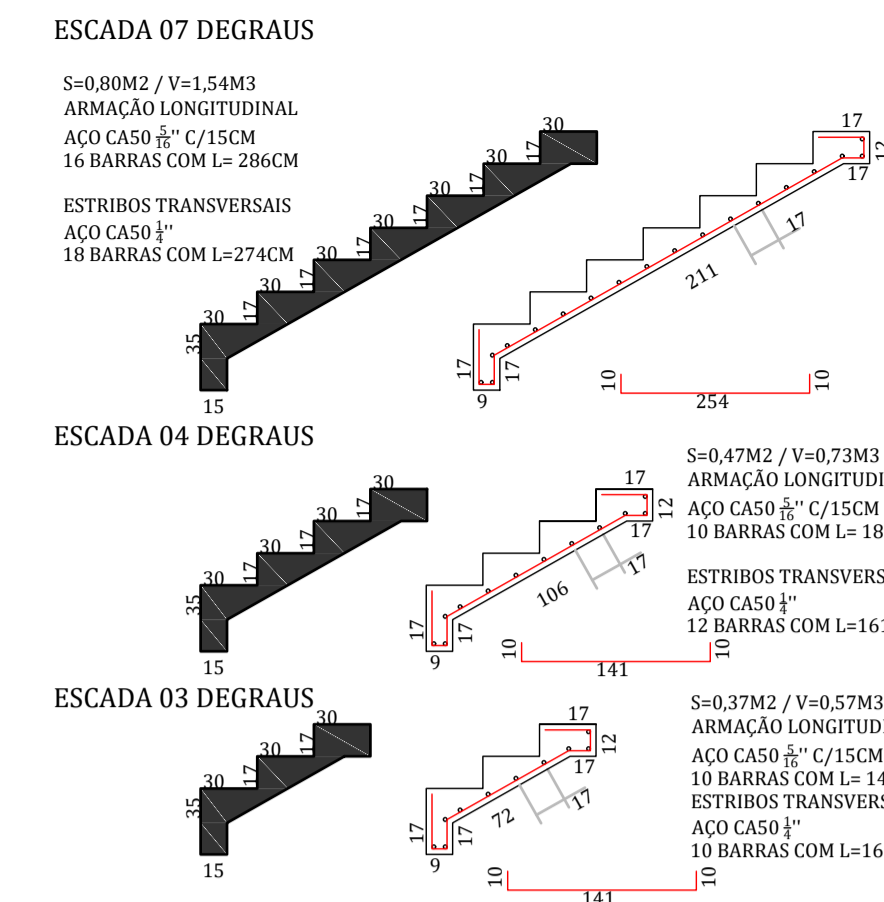

ESCALADAS DE CONCRETO ARMADO (07, 04 E 03 DEGRAUS)
1 - ESTRUTURA DAS ESCADAS EM CONCRETO ARMADO - Fck 25 MPa;
2 - APOIAR LATERAIS DAS ESCADAS SOBRE MUROS DE CONTEÇÃO;
3 - ARMAÇÃO LONGITUDINAL - AÇO CA50 - 2"
4 - ARMAÇÃO TRANSVERSAL - AÇO CA50 - 1"

16 ESTRUTURA ESCADA FRONTAL ESCALA 1:80

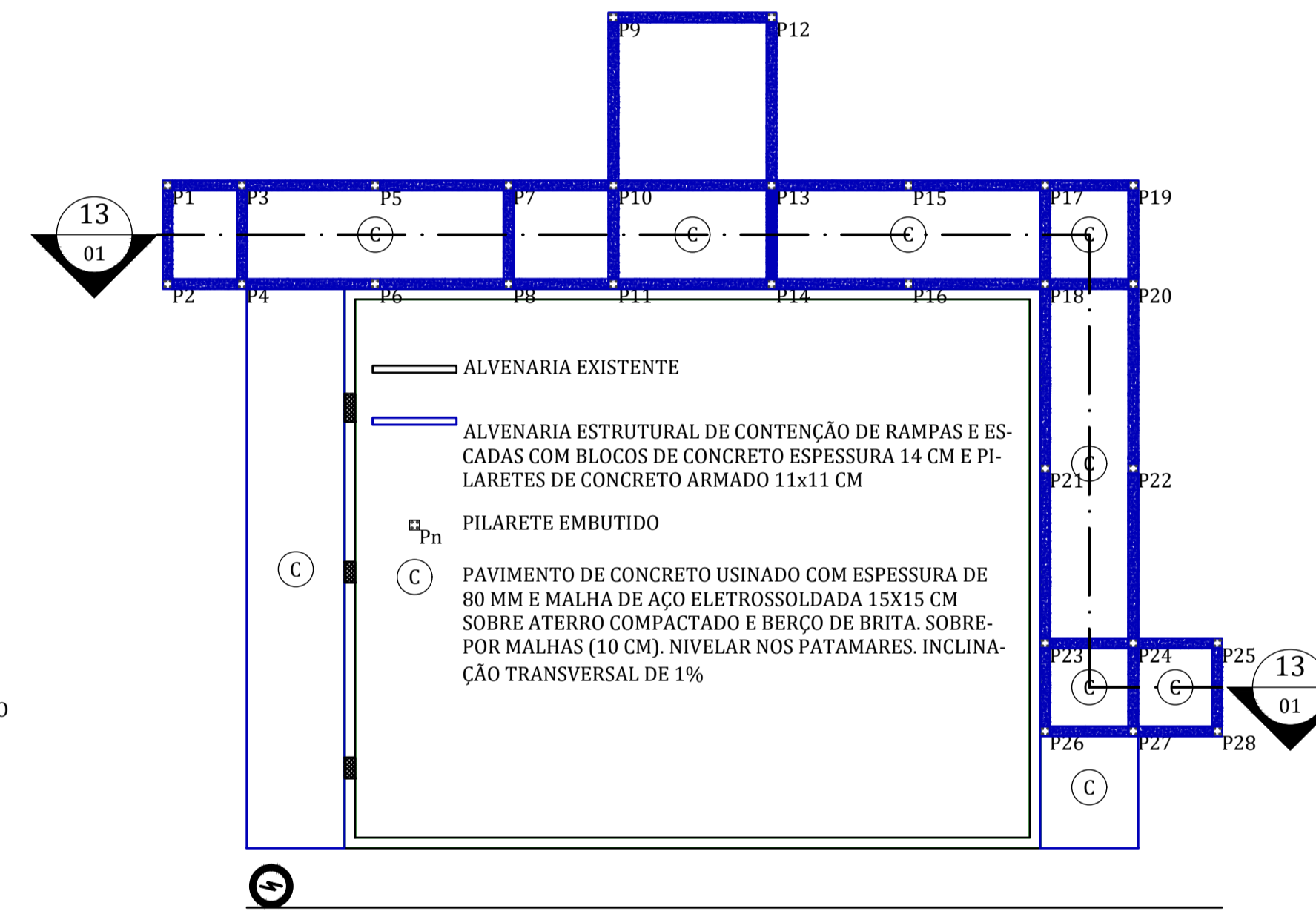

13 EDIFÍCIO H - MUROS DE CONTENÇÃO DE RAMPAS E ESCADAS ESCALA 1:80



10 EDIFÍCIO HISTÓRICO - SITUAÇÃO ATUAL ESCALA 1:80

17 ELEVÇÃO GUARDA-CORPO SEM ESCALA

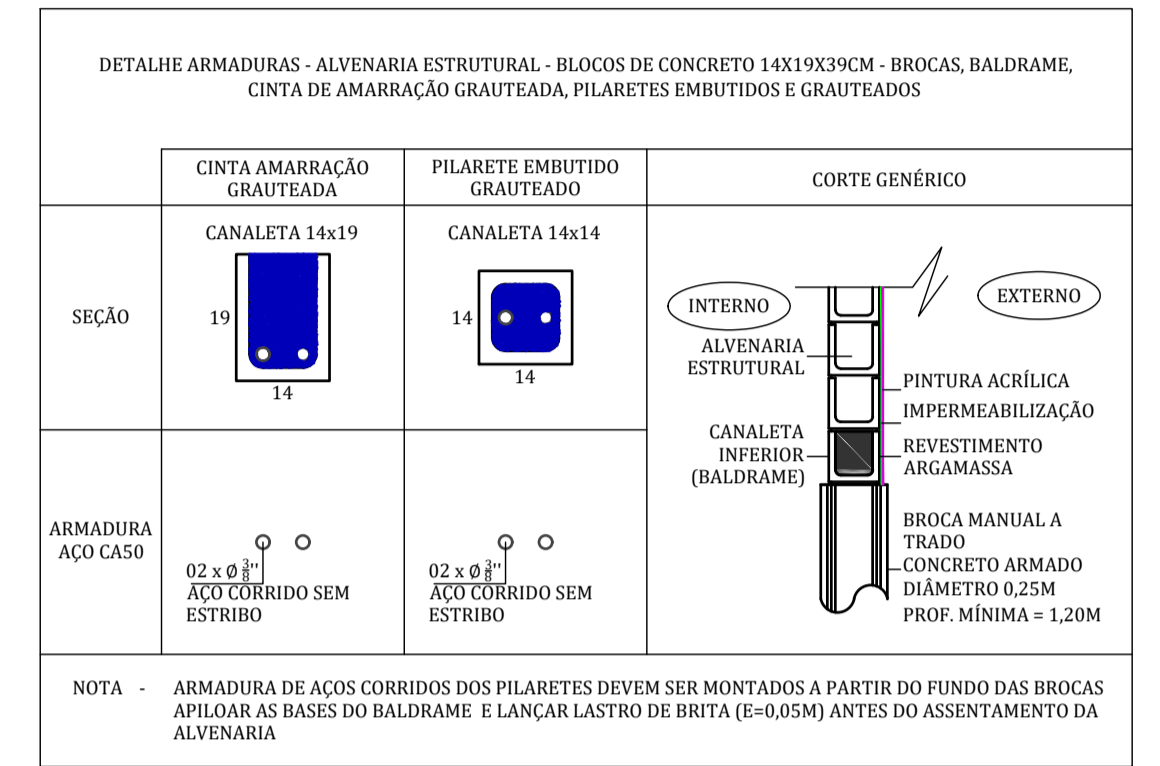

A	27/Abr/22	REVISÃO E DETALHAMENTOS	GZ (c/ressalva)
Ø	01/Set/21	PROJETO INICIAL	JVK
VERSÃO	DATA	DESCRIPTIVO	RESPONSÁVEL/VISTO

CONTROLE DE REVISÕES

PROJETO BÁSICO folha 04/08

PREFEITURA DE CABREÚVA
SECRETARIA MEIO AMBIENTE OBRAS SERVIÇOS URBANOS
SETOR ESTRATÉGICO PROJETOS CONVENIÇOS
R Marechal Manoel Deodoro da Fonseca, 22
Tel: 11-4528-1800 - cep 13215-000
convênio@cabreuva.sp.gov.br

OBJETO REFORMA E REQUALIFICAÇÃO DA PRAÇA ALBERTO MESQUITA DE CAMARGO

DESCRIPTIVO DETALHAMENTOS CONSTRUTIVOS

LOCAL RUA MARECHAL DEODORO DA FONSECA - S/N - CABREÚVA - SP
CONVÊNIO INFRAESTRUTURA TURÍSTICA - DADETUR - GESP - S. PAULO
ESCALA 1 : 80 CABREÚVA, 26 de Novembro de 2021

ANTONIO CARLOS MANGINI
PREFEITO MUNICIPAL DE CABREÚVA

MARCO RAFAEL LEITE RIBEIRO
SECRETÁRIO MUNICIPAL CULTURA TURISMO

THALITA FREESZ MARCHIORI
GESTORA DO CONTRATO

GUSTAVO A ZANINETTI
RESPONSÁVEL TÉCNICO - ENGENHEIRO CIVIL
ART 2802 7230 2115 24472

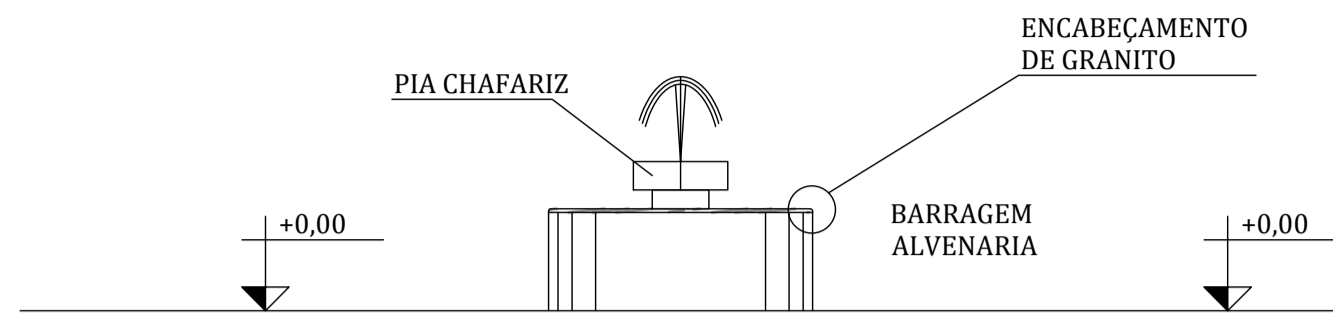

26 ELEVÇÃO LONGITUDINAL EMBASAMENTO DO CHAFARIZ
ESCALA 1:80

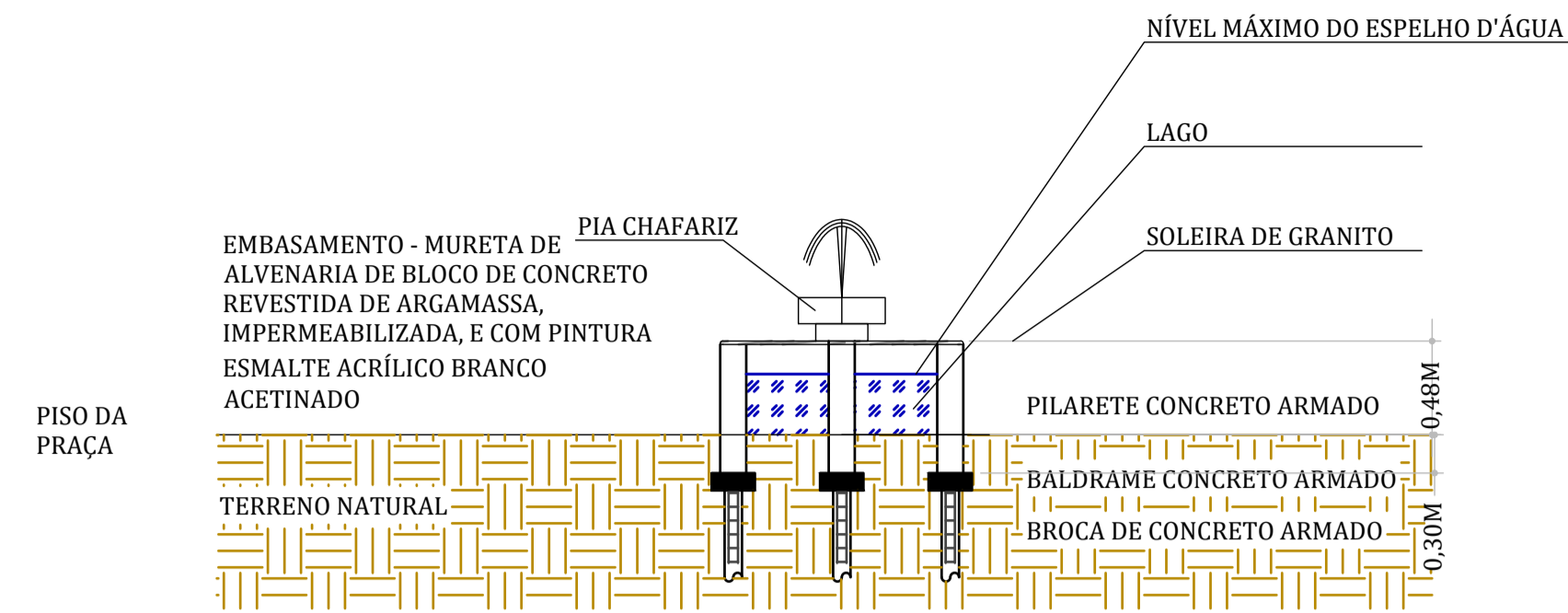

27 CORTE ESQUEMÁTICO EMBASAMENTO DO CHAFARIZ
ESCALA 1:80

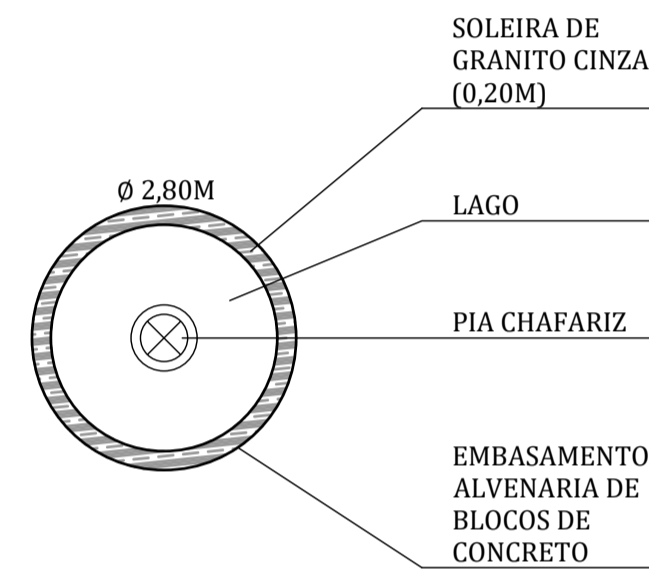

24 PLANTA EMBASAMENTO DO CHAFARIZ
ESCALA 1:80

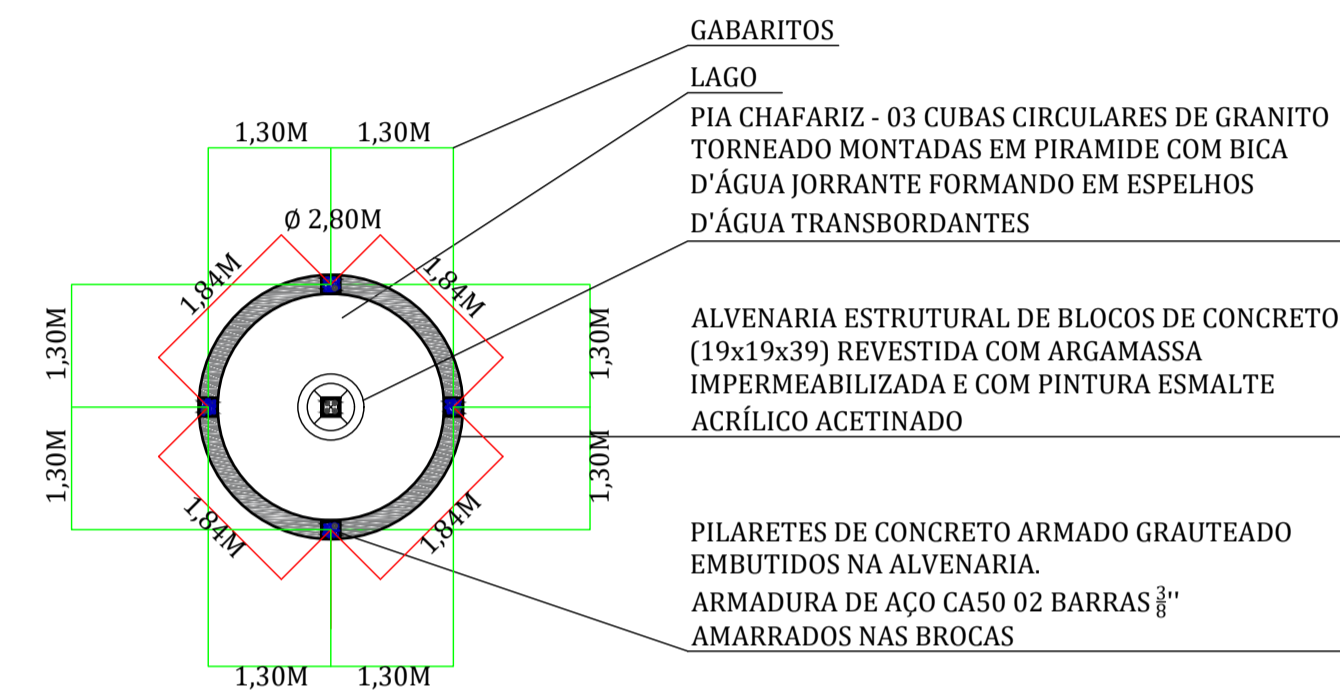

25 PLANTA DE ALVENARIA EMBASAMENTO DO CHAFARIZ
ESCALA 1:80

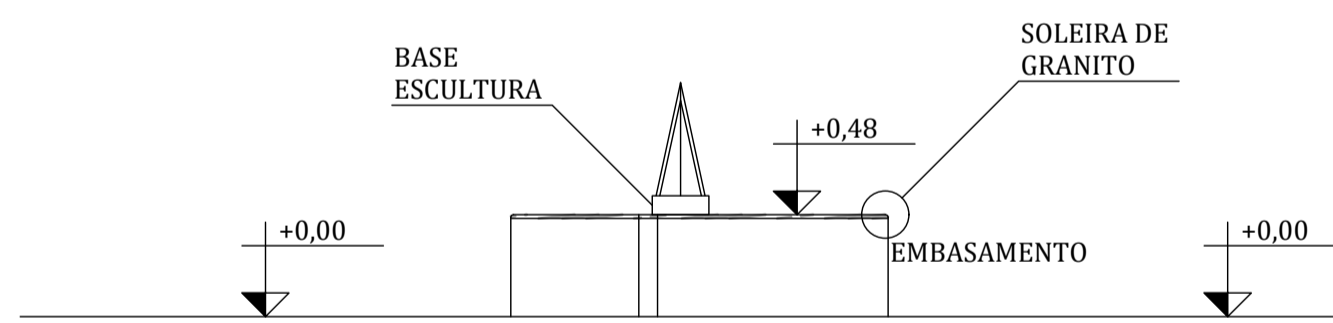

21 ELEVÇÃO LONGITUDINAL EMBASAMENTO DA ESCULTURA
ESCALA 1:80

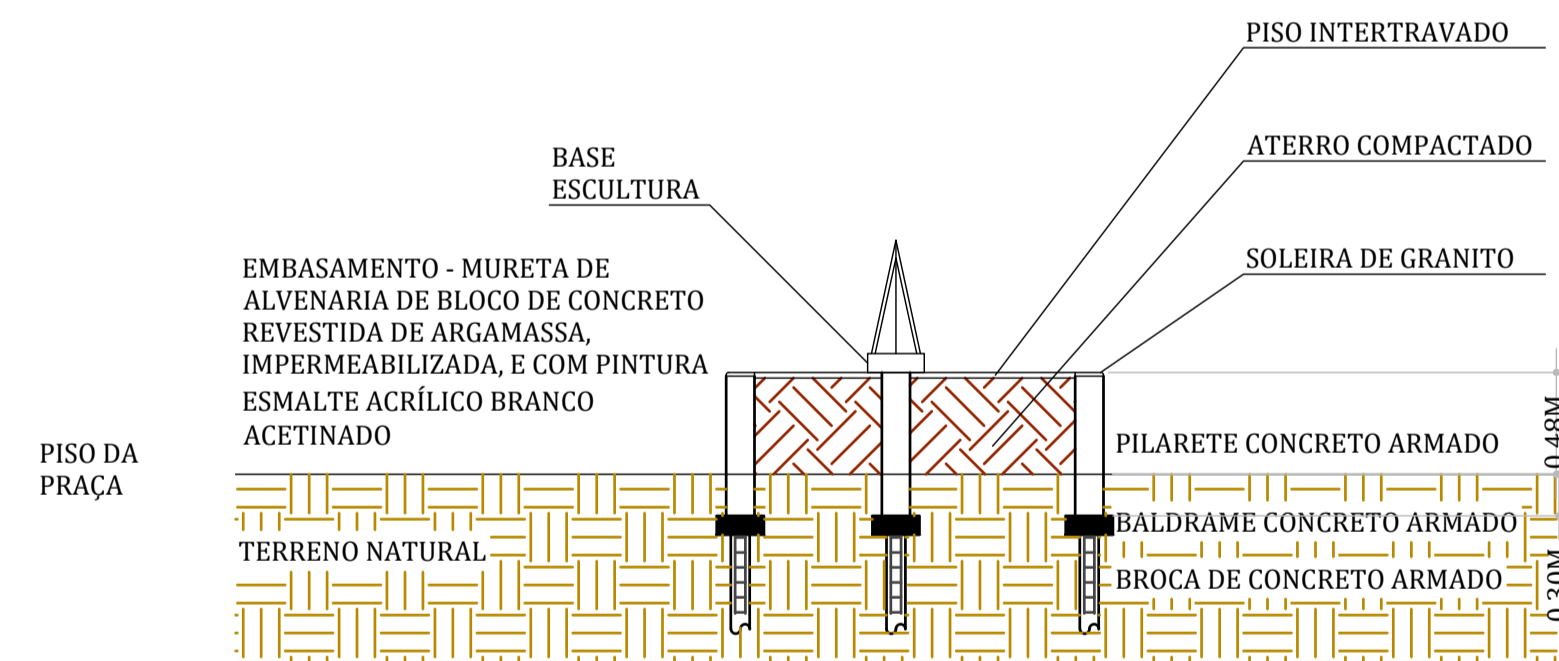

22 CORTE ESQUEMÁTICO EMBASAMENTO DA ESCULTURA
ESCALA 1:80

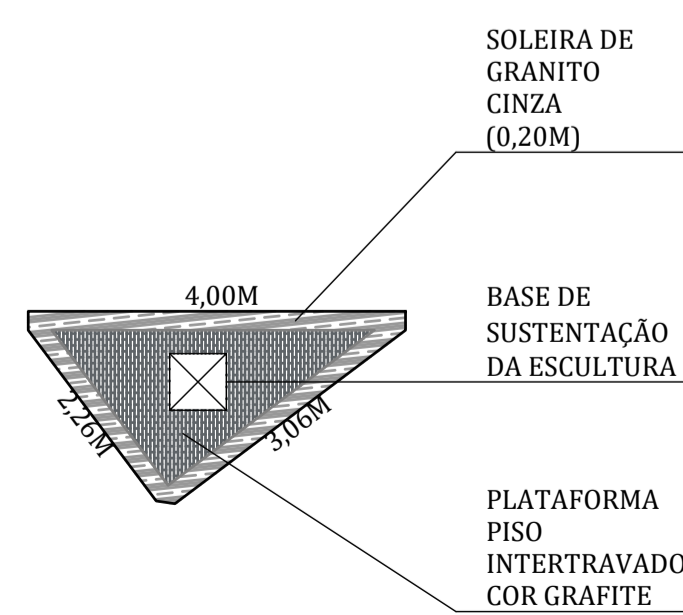

18 PLANTA EMBASAMENTO DA ESCULTURA
ESCALA 1:80

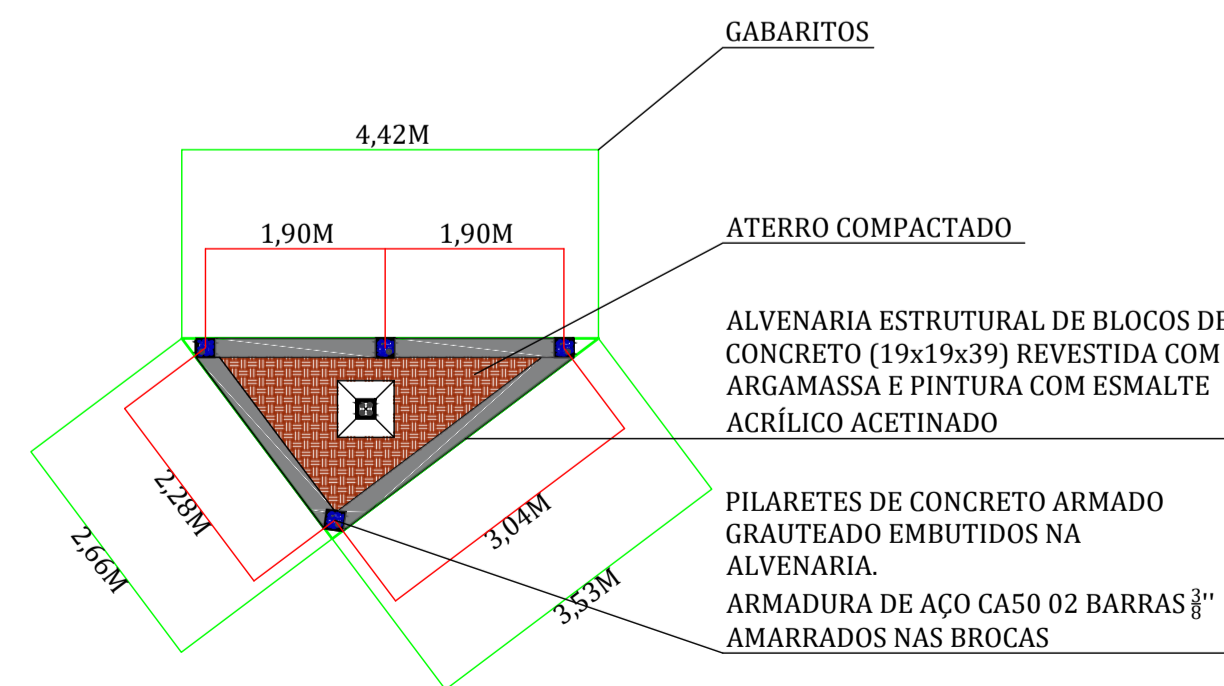

19 PLANTA DE ALVENARIA EMBASAMENTO DA ESCULTURA
ESCALA 1:80

COTAS EM CENTÍMETROS

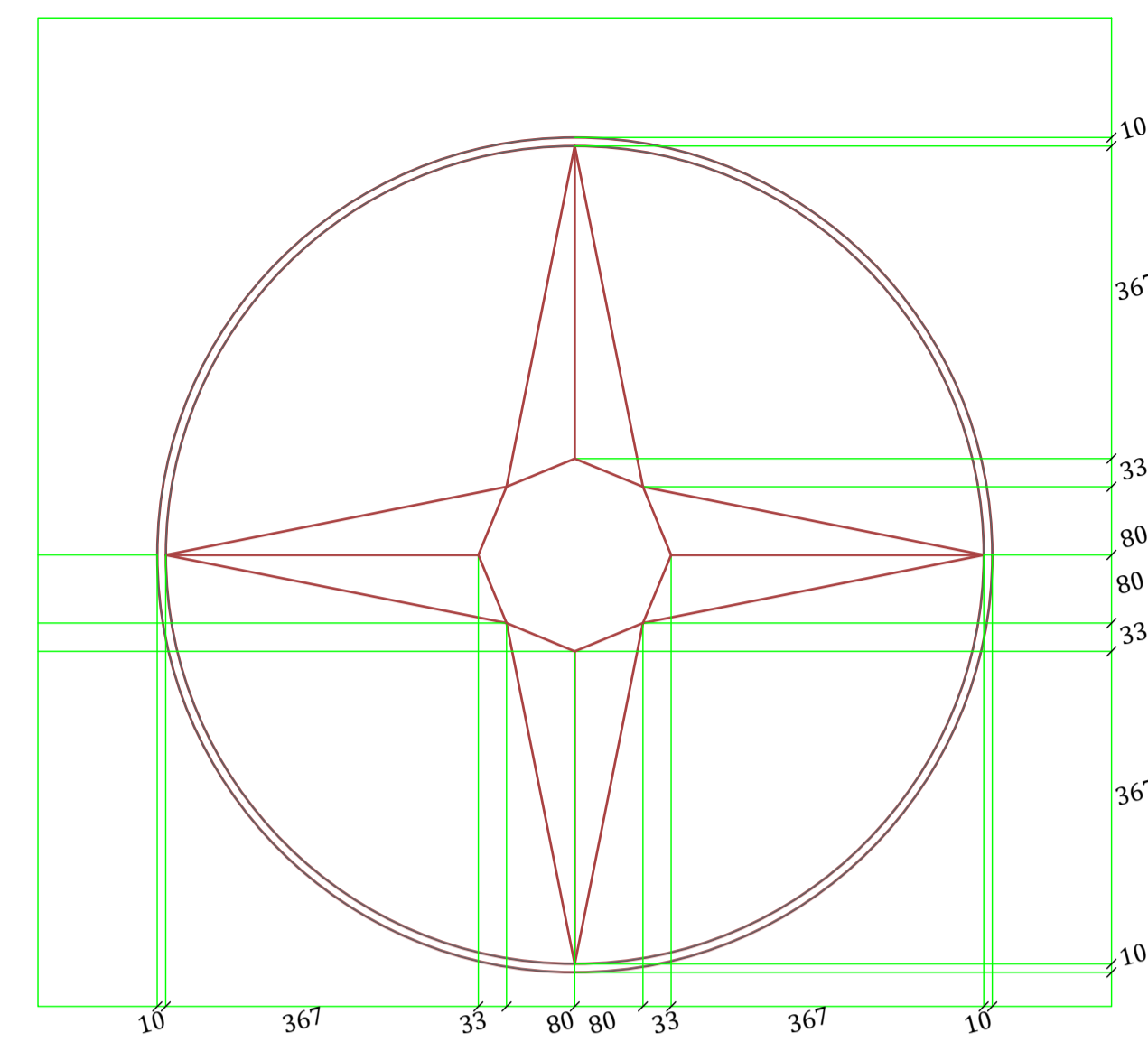

28 GABARITO PONTOS CARDEAIS
ESCALA 1:80

COTAS EM CENTÍMETROS

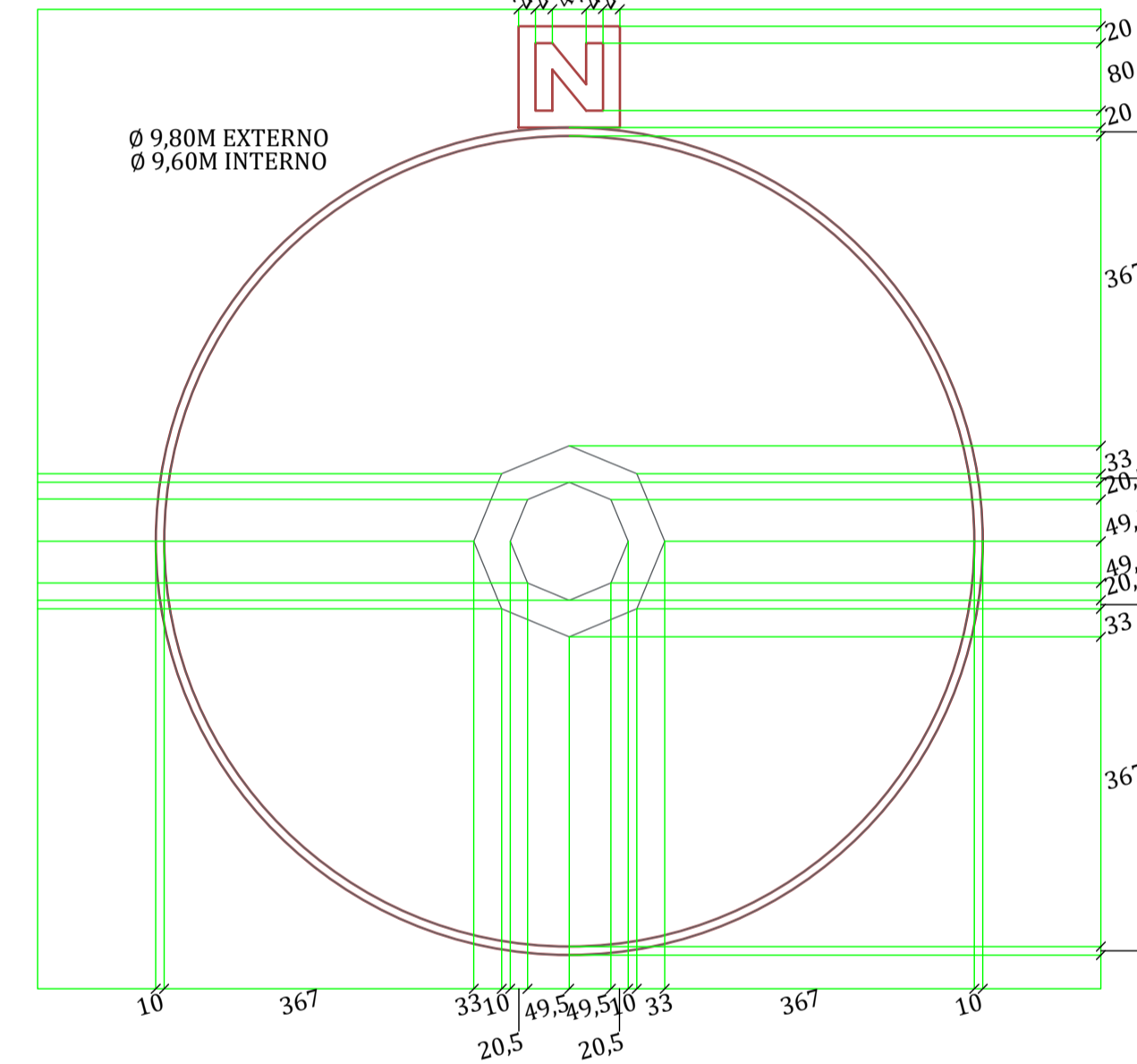

23 GABARITO ANEL CIRCUDANTE, OCTÓGONO, ORLA E LETRA "N"
ESCALA 1:80

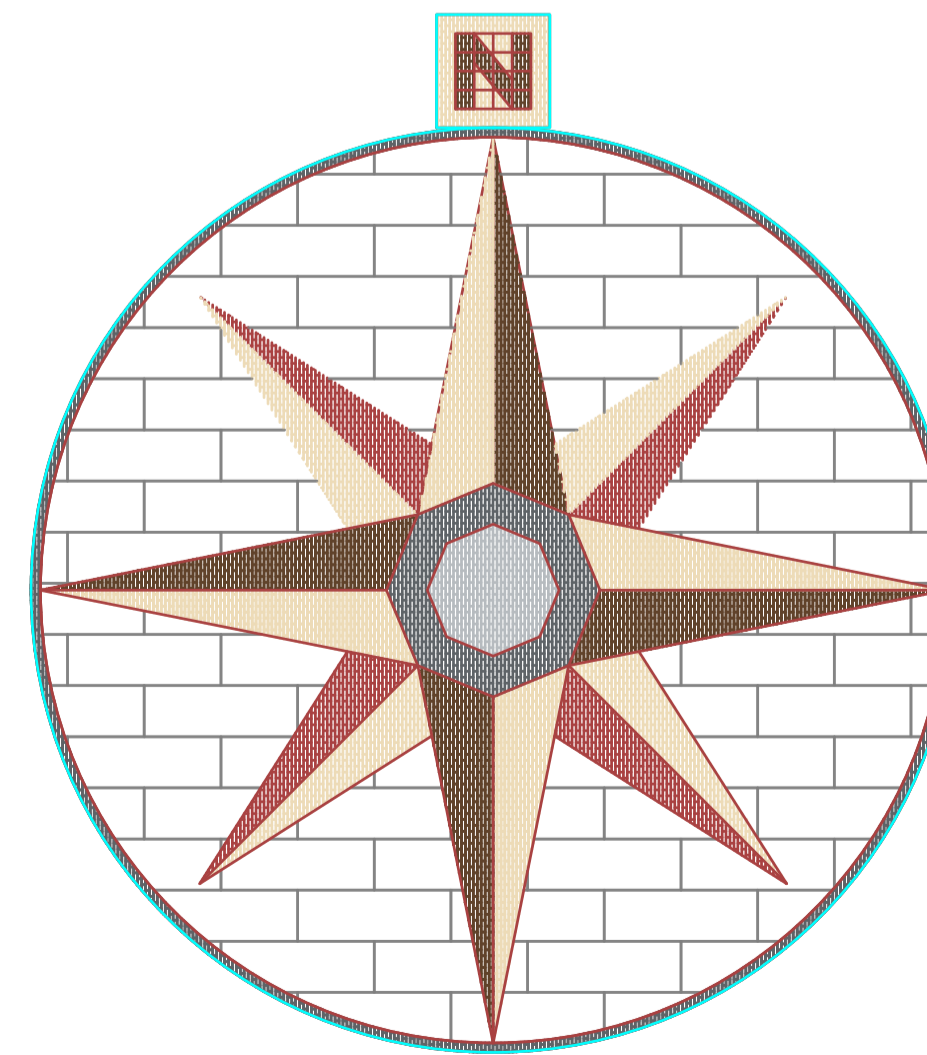

20 PLANTA MONTAGEM ROSA DOS VENTOS
ESCALA 1:80

ROSA DOS VENTOS

EXECUTAR MOSAICO DE PAVIMENTO INTERTRAVADO ANTITREPIDANTE (10X20X06CM OU 10X10X06CM);

EXECUTAR UM OCTÁGONO REGULAR COM VÉRTICE ORIENTADO PARA NORTE NA COR NATURAL E MARGEADO POR ORLA OCTOGONAL NA COR GRAFITE.

OS PONTOS CARDEAIS DEVERÃO SER SINHALIZADOS PELOS TRIÂNGULOS LADEADOS NAS CORES MARROM-CAFÉ E BEGE. INCLUSIVE A DIREÇÃO NORTE DEVE SER ASSINALADA COM A LETRA "N" NA COR MARROM-CAFÉ INCLUÍDA NUM QUADRADO NA COR BEGE.

OS PONTOS COLATERAIS DEVERÃO SER SINHALIZADOS PELOS TRIÂNGULOS LADEADOS NAS CORES TERRA-COTA E BEGE.

CIRCUNSCREVE A ROSA DOS VENTOS UM ANEL DE BLOQUETES COR GRAFITE.

OS DEMAIS ESPAÇOS INTERNAMENTE E EXTERNAMENTE AO ANEL DEVEM SER DA COR NATURAL.

INFORMAR-SE COM O FABRICANTE O EFEITO DE CONTRASTE ENTRE AS CORES, INCLUSIVE A AQUISIÇÃO DE MESMO LOTE DE CADA TONALIDADE. (REF. OTERPREM)

COTAS EM CENTÍMETROS

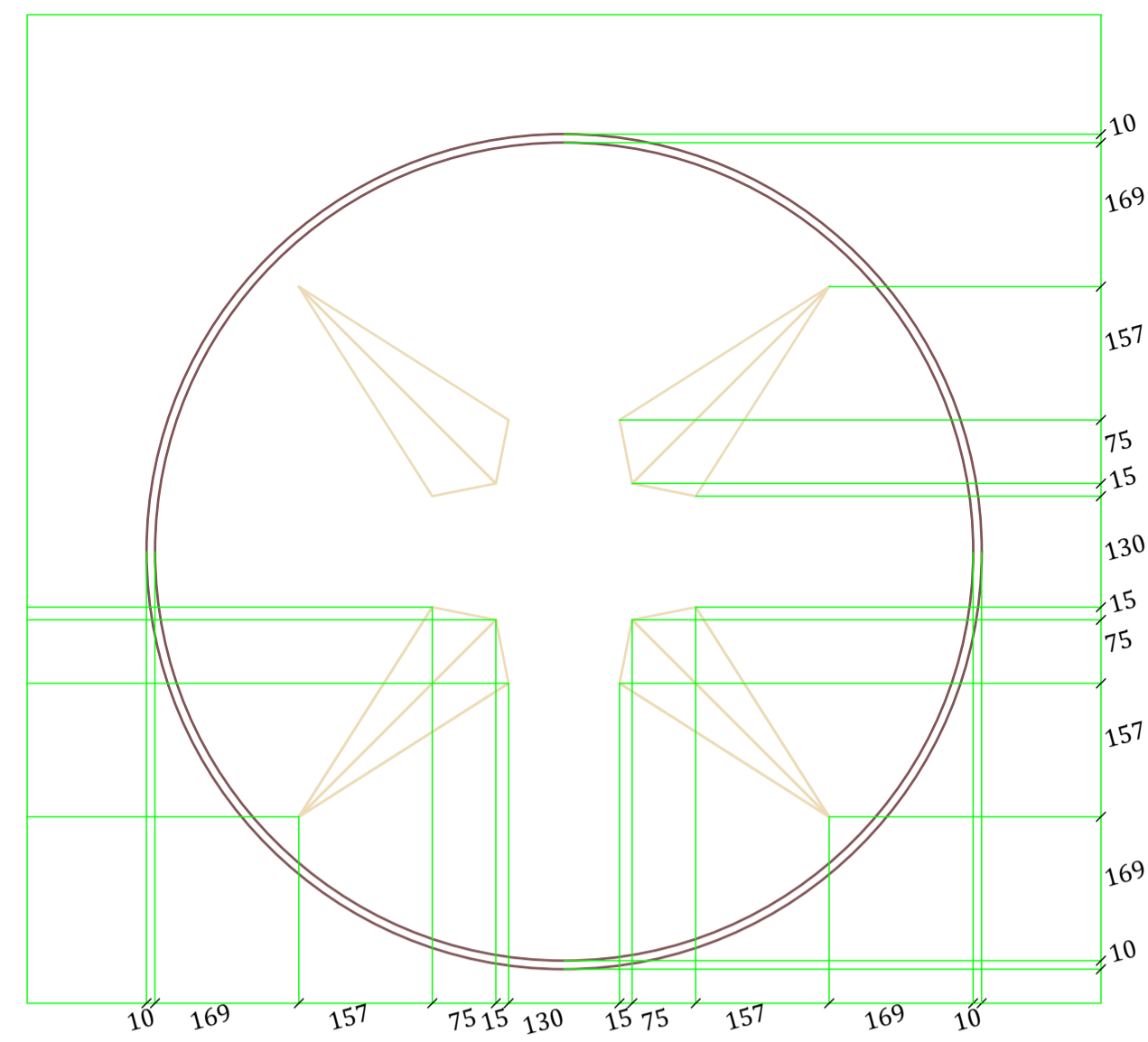

29 GABARITO PONTOS COLATERAIS
ESCALA 1:80

A	27/Abr/22	REVISÃO E DETALHAMENTOS	GZ (c/ressalva)
Ø	01/Set/21	PROJETO INICIAL	JVK
VERSÃO	DATA	DESCRIPTIVO	RESPONSÁVEL/VISTO

CONTROLE DE REVISÕES

PROJETO BÁSICO folha 05/08



OBJETO REFORMA E REQUALIFICAÇÃO DA PRAÇA ALBERTO MESQUITA DE CAMARGO

DESCRIPTIVO DETALHAMENTOS EMBASAMENTO DA ESCULTURA, CHAFARIZ E ROSA DOS VENTOS

LOCAL RUA MARECHAL DEODORO DA FONSECA - S/N - CABREÚVA - SP
CONVÊNIO INFRAESTRUTURA TURÍSTICA - DADETUR - GESP - S. PAULO
ESCALA 1 : 80 CABREÚVA, 26 de Novembro de 2021

ANTONIO CARLOS MANGINI
PREFEITO MUNICIPAL DE CABREÚVA

MARCO RAFAEL LEITE RIBEIRO
SECRETÁRIO MUNICIPAL CULTURA TURISMO

THALITA FREESZ MARCHIORI
GESTORA DO CONTRATO

GUSTAVO A ZANINETTI
RESPONSÁVEL TÉCNICO - ENGENHEIRO CIVIL
ART 2802 7230 2115 24472

INCLUIR PARAFUSOS, PREGOS E DEMAIS FIXADORES METÁLICOS, EM AÇO GALVANIZADO, NECESSÁRIOS PARA A FIXAÇÃO DAS PEÇAS ESTRUTURAIS, SEGUNDO AS ORIENTAÇÕES DAS NORMAS ABNT ESPECÍFICAS. ESTAS CONEXÕES NÃO DEVERÃO FICAR EXPOSTAS AO CONTATO DIRETO COM OS USUÁRIOS, DEVENDO SER PROTEGIDOS POR CAVILHAS QUANDO NECESSÁRIOS.

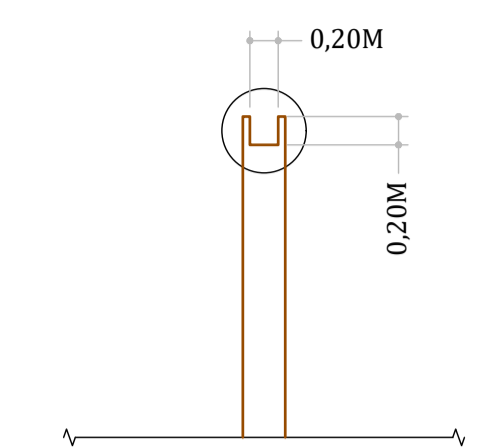
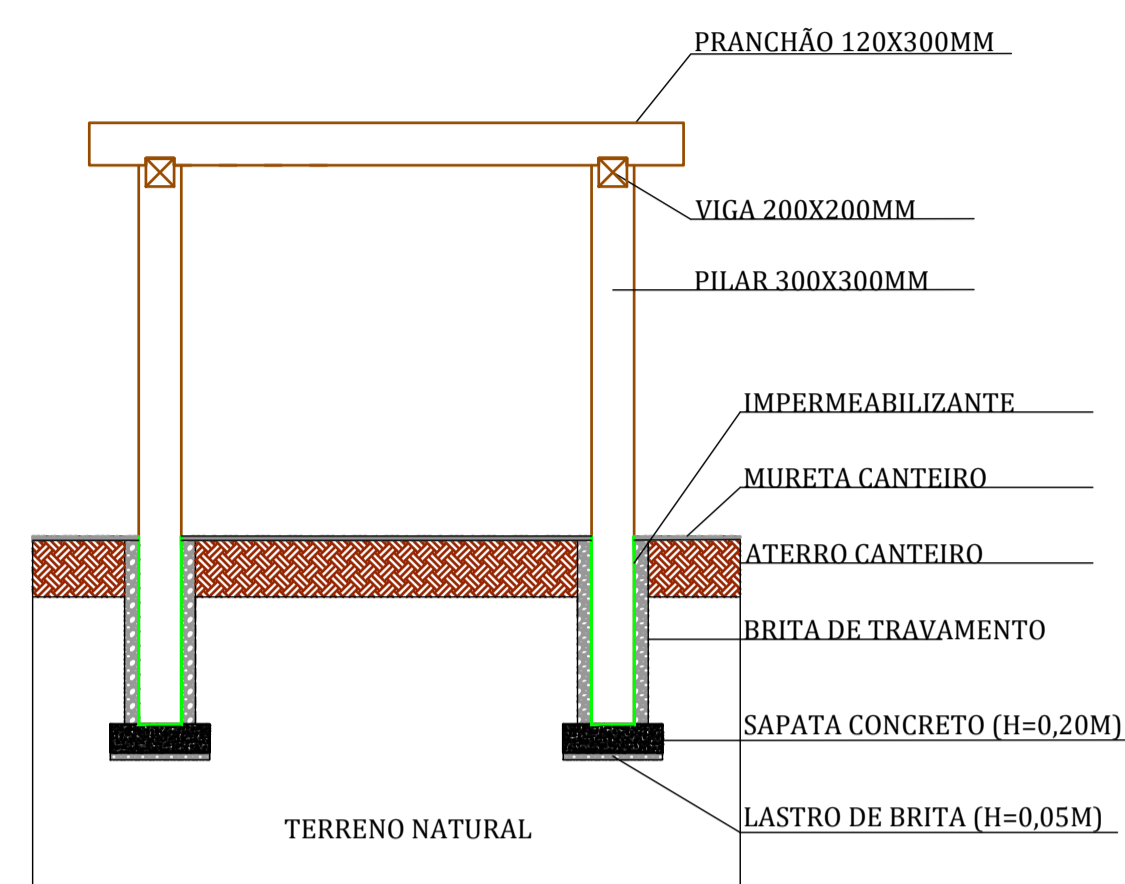
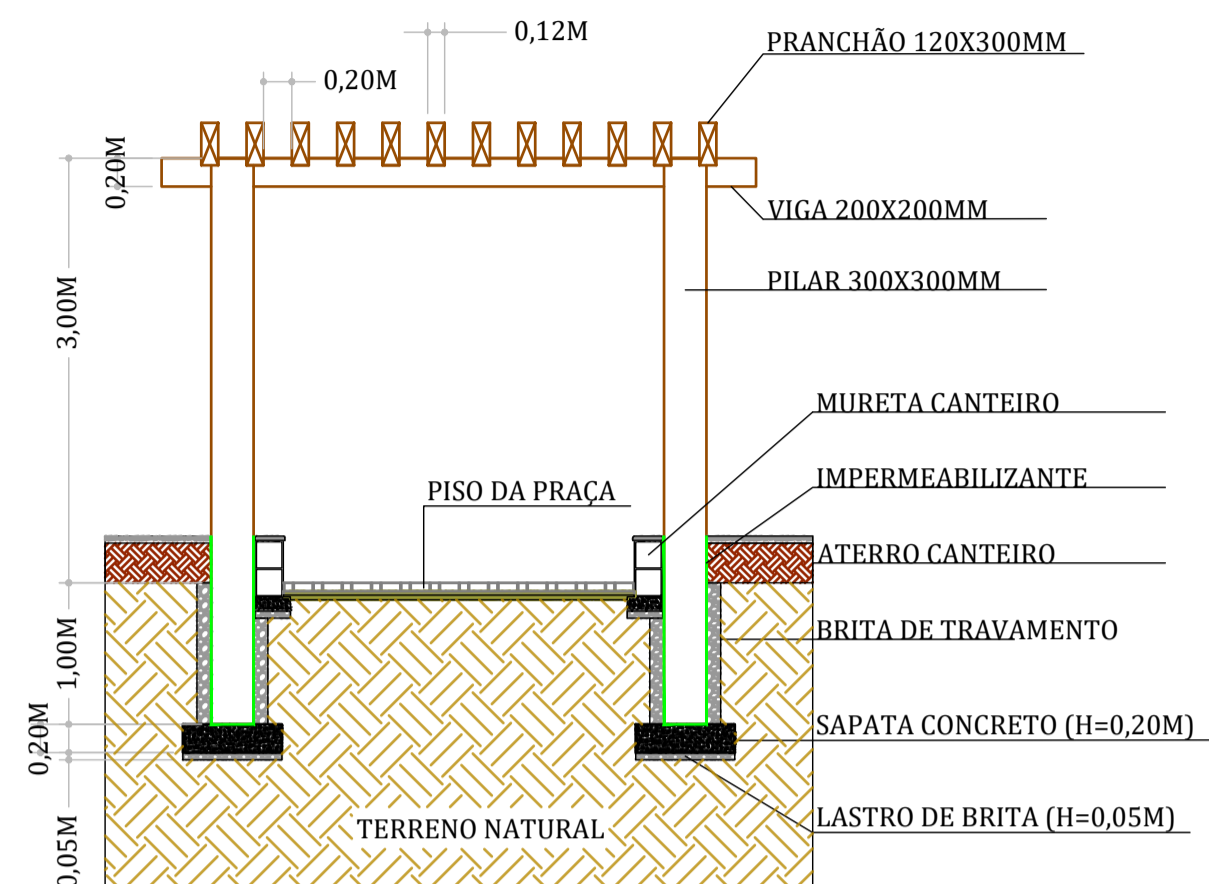

35 PILAR - VISTA LATERAL - DETALHE SAMBLADURA SEM ESCALA



34 PRANCHÃO - VISTA LATERAL - DETALHE SAMBLADURA SEM ESCALA

32 CORTE TRANSVERSAL GENÉRICO - PERGOLADOS DE MADEIRA SEM ESCALA

33 CORTE LONGITUDINAL GENÉRICO - PERGOLADOS DE MADEIRA SEM ESCALA

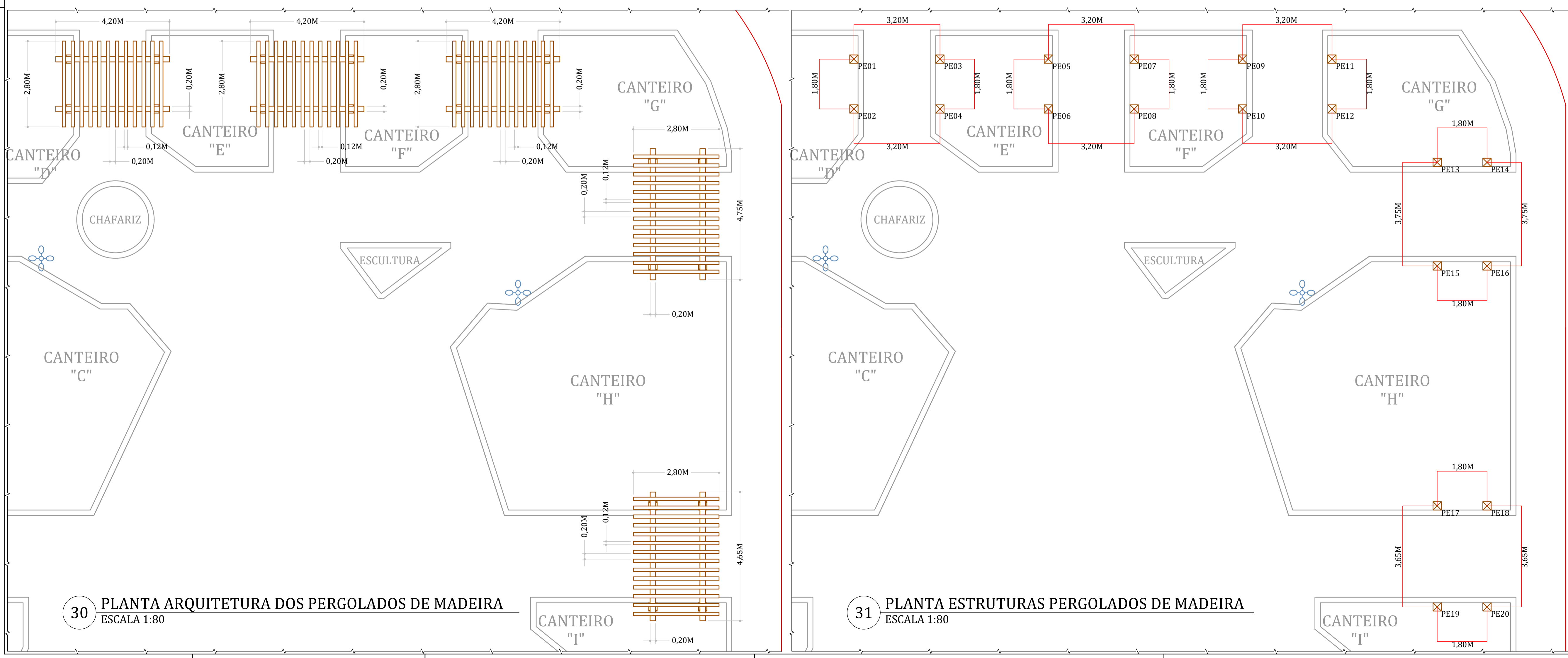

30 PLANTA ARQUITETURA DOS PERGOLADOS DE MADEIRA ESCALA 1:80

31 PLANTA ESTRUTURAS PERGOLADOS DE MADEIRA ESCALA 1:80

A	27/Abr/22	REVISÃO E DETALHAMENTOS	GZ (c/ressalva)
Ø	01/Set/21	PROJETO INICIAL	JVK
VERSÃO	DATA	DESCRIPTIVO	RESPONSÁVEL/VISTO

CONTROLE DE REVISÕES

PROJETO BÁSICO folha 06/08



OBJETO REFORMA E REQUALIFICAÇÃO DA PRAÇA ALBERTO MESQUITA DE CAMARGO

DESCRIPTIVO DETALHAMENTOS ESTRUTURA E MONTAGEM PERGOLADOS DE MADEIRA

LOCAL RUA MARECHAL DEODORO DA FONSECA - S/N - CABREÚVA - SP
 CONVÊNIO INFRAESTRUTURA TURÍSTICA - DADETUR - GESP - S. PAULO
 ESCALA 1 : 80 CABREÚVA, 26 de Novembro de 2021

ANTONIO CARLOS MANGINI
PREFEITO MUNICIPAL DE CABREÚVA

MARCO RAFAEL LEITE RIBEIRO
SECRETÁRIO MUNICIPAL CULTURA TURISMO

THALITA FREESZ MARCHIORI
GESTORA DO CONTRATO

GUSTAVO A ZANINETTI
RESPONSÁVEL TÉCNICO - ENGENHEIRO CIVIL
ART 2802 7230 2115 24472

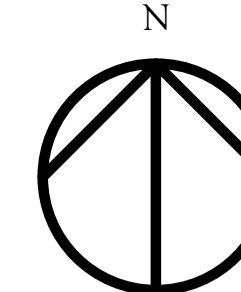

BANCOS COM ENCOSTO DE MADEIRA CEDRO TRATADA ENVERNIZADA E ESTRUTURA DE AÇO GALVANIZADO ESMALTADO (NBR 9050:2020) - A FORNECER E INSTALAR (16 UNIDADES)

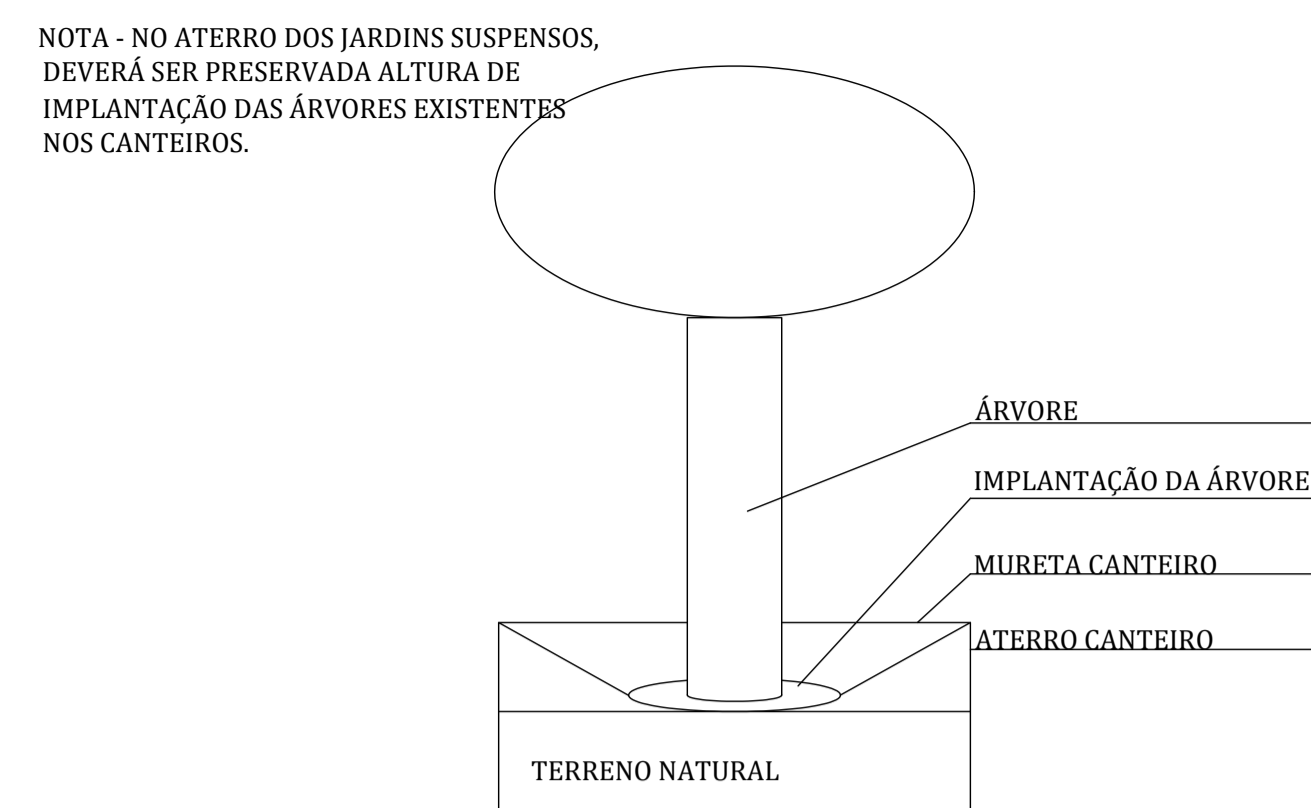
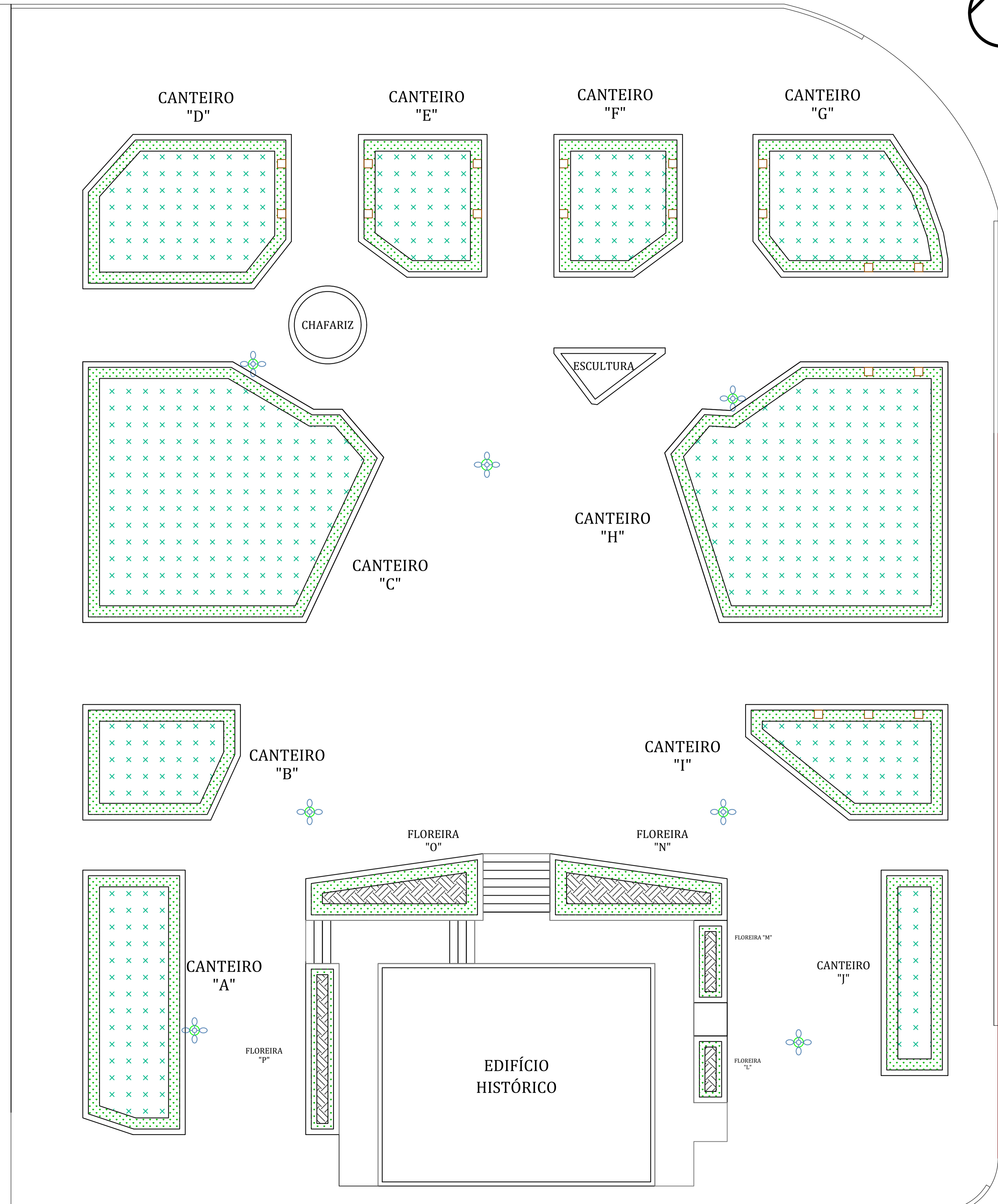

37 DETALHE DE ELEVÇÃO DO JARDIM SEM ESCALA

VERSÃO	DATA	DESCRIPTIVO	RESPONSÁVEL/VISTO
A	27/Abr/22	REVISÃO E DETALHAMENTOS	GZ (c/ressalva)
Ø	01/Set/21	PROJETO INICIAL	JVK

CONTROLE DE REVISÕES

PROJETO BÁSICO folha 07/08



OBJETO REFORMA E REQUALIFICAÇÃO DA PRAÇA ALBERTO MESQUITA DE CAMARGO

DESCRIPTIVO DETALHAMENTOS REVITALIZAÇÃO PAISAGÍSTICA E MANEJO FLORESTAL

LOCAL RUA MARECHAL DEODORO DA FONSECA - S/N - CABREÚVA - SP
 CONVÊNIO INFRAESTRUTURA TURÍSTICA - DADETUR - GESP - S. PAULO
 ESCALA 1 : 80 CABREÚVA, 26 de Novembro de 2021

ANTONIO CARLOS MANGINI
PREFEITO MUNICIPAL DE CABREÚVA

MARCO RAFAEL LEITE RIBEIRO
SECRETÁRIO MUNICIPAL CULTURA TURISMO

THALITA FREESZ MARCHIORI
GESTORA DO CONTRATO

GUSTAVO A ZANINETTI
RESPONSÁVEL TÉCNICO - ENGENHEIRO CIVIL
ART 2802 7230 2115 24472

36 PLANTA DE REVITALIZAÇÃO PAISAGÍSTICA ESCALA 1:80

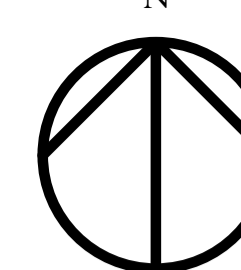

BANCOS COM ENCOSTO DE MADEIRA CEDRO TRATADA ENVERNIZADA E
ESTRUTURA DE AÇO GALVANIZADO ESMALTADO (NBR 9050:2020) - A
FORNECER E INSTALAR (16 UNIDADES)

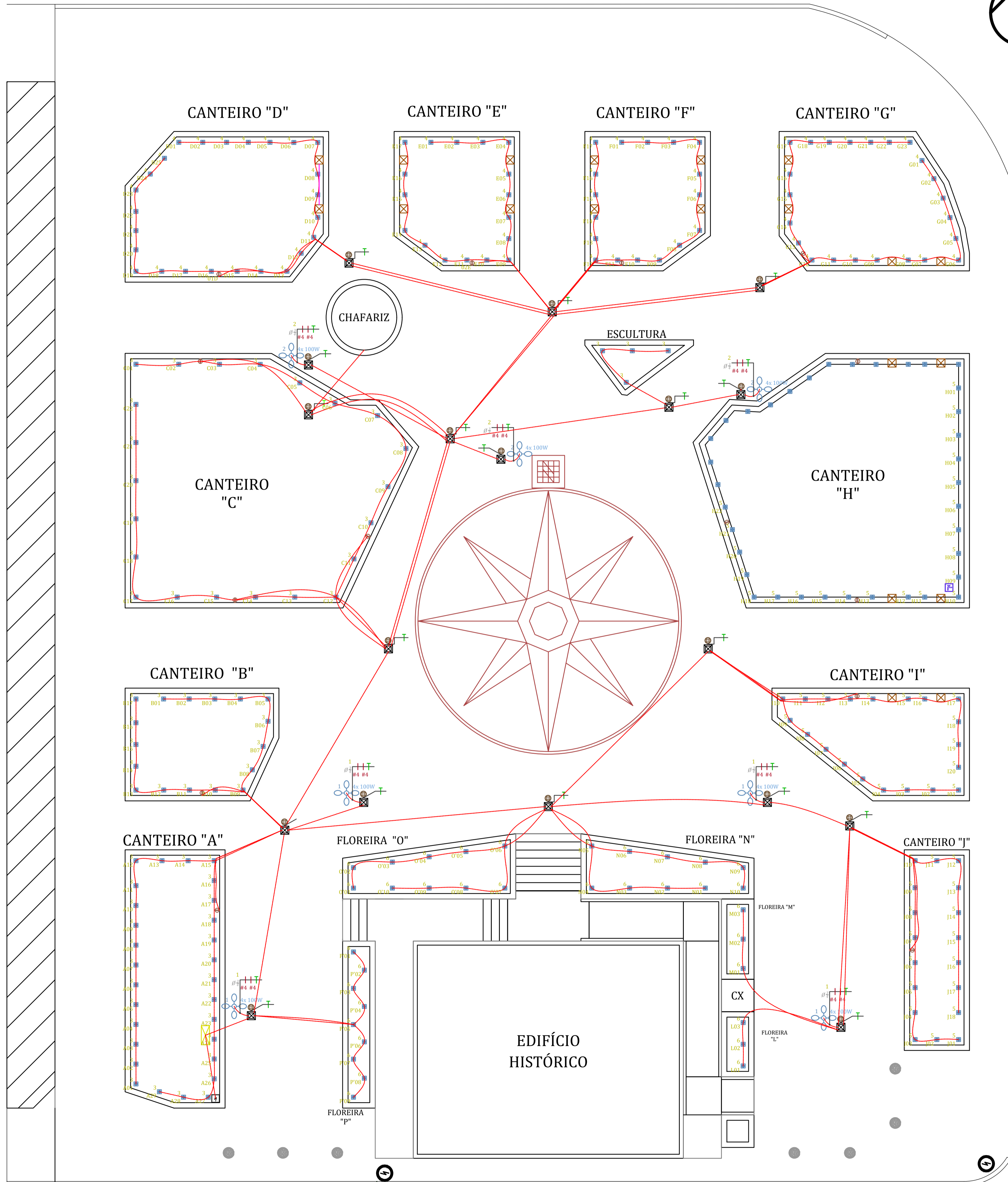

38 PLANTA DE INSTALAÇÕES ELÉTRICAS E ILUMINAÇÃO
ESCALA 1:80

RUA MARECHAL MANOEL DEODORO DA FONSECA

PRAÇA ALBERTO MESQUITA DE CAMARGO

VERSÃO	DATA	DESCRIPTIVO	RESPONSÁVEL/VISTO
A	27/Abr/22	REVISÃO E DETALHAMENTOS	GZ (c/ressalva)
Ø	01/Set/21	PROJETO INICIAL	JVK

CONTROLE DE REVISÕES

PROJETO BÁSICO folha 08/08



OBJETO REFORMA E REQUALIFICAÇÃO DA PRAÇA ALBERTO MESQUITA DE CAMARGO

DESCRIPTIVO DETALHAMENTOS PROJETO ELÉTRICO E ILUMINAÇÃO

LOCAL RUA MARECHAL DEODORO DA FONSECA - S/N - CABREÚVA - SP
CONVÊNIO INFRAESTRUTURA TURÍSTICA - DADETUR - GESP - S. PAULO
ESCALA 1 : 80 CABREÚVA, 26 de Novembro de 2021

ANTONIO CARLOS MANGINI
PREFEITO MUNICIPAL DE CABREÚVA

MARCO RAFAEL LEITE RIBEIRO
SECRETÁRIO MUNICIPAL CULTURA TURISMO

THALITA FREESZ MARCHIORI
GESTORA DO CONTRATO

GUSTAVO A ZANINETTI
RESPONSÁVEL TÉCNICO - ENGENHEIRO CIVIL
ART 2802 7230 2115 24472