

AVISO DE REDESIGNAÇÃO DE DATA DE ABERTURA DE LICITAÇÃO

PREGÃO PRESENCIAL N.º 009/2023

OBJETO: REGISTRO DE PREÇO PELO PRAZO DE 12 MESES, PARA EVENTUAL AQUISIÇÃO DE MOCHILA E ESTOJO ESCOLARES.

Os interessados poderão examinar, gratuitamente, o Edital e seus anexos, nos dias úteis, no horário das 08:00 às 17:00 horas, no quadro de avisos da Prefeitura Municipal de Cabreúva, sito à Rua Floriano Peixoto, nº 158 – Centro, podendo adquiri-lo junto ao Departamento de Compras e Licitações, em CD – ROM a ser retirado no referido endereço, mediante entrega, de mídia virgem, ou na forma impressa mediante o pagamento de R\$ 10,00 (dez reais), a ser efetuado no Setor de Arrecadação, no mesmo endereço ou ainda, gratuitamente, através de “download” junto a “home page” desta Prefeitura, na Internet, no endereço de acesso <http://www.cabreuva.sp.gov.br>. Os envelopes contendo proposta e documentos serão recebidos no Setor de Compras e Licitações da Prefeitura Municipal de Cabreúva, no dia **05 de julho de 2023**, até as **09:30 horas**, iniciando a sua abertura às **10:00 horas**.

Cabreúva, 28 de junho de 2023

Antonio Carlos Mangini

Prefeito

PROTOCOLO DE RETIRADA DE EDITAL

EDITAL DE PREGÃO PRESENCIAL N.º 009/2023

OBJETO: REGISTRO DE PREÇO PELO PRAZO DE 12 MESES, PARA EVENTUAL AQUISIÇÃO DE MOCHILA E ESTOJO ESCOLARES.

RAZÃO SOCIAL: _____

CNPJ: _____

ENDEREÇO: _____ Nº _____

BAIRRO: _____ CIDADE: _____

ESTADO: _____ CEP: _____

TELEFONE: (____) _____ EMAIL: _____

NOME: _____

RG: _____ CPF: _____

Assinatura

Data: _____ **hora:** _____:

Senhor Licitante, visando à comunicação futura entre esta Prefeitura e essa empresa, solicita-se o preenchimento LEGÍVEL E CORRETO do termo de recebimento do edital e remeter à Comissão, por meio do e-mail: licitacao@cabreuva.sp.gov.br A falta da remessa do termo exime o Pregoeiro e equipe de apoio da comunicação de eventuais retificações ocorridas no instrumento convocatório e de quaisquer informações adicionais.

PREGÃO PRESENCIAL Nº 009/2023

Processo Administrativo Nº 3968/2023

OBJETO: REGISTRO DE PREÇO PELO PRAZO DE 12 MESES, PARA EVENTUAL AQUISIÇÃO DE MOCHILA E ESTOJO ESCOLARES.

Modalidade: Pregão, na forma Presencial.

Tipo: Menor preço

Critério de Julgamento: Menor preço por lote.

Data da realização: 05/07/2023

Entrega de Envelopes: até as **09:30** horas – Setor de Suprimentos da Prefeitura Municipal de Cabreúva - sito à Rua Floriano Peixoto, nº 158 – Centro - Cabreúva/SP.

Horário de início da sessão: 10:00 horas

Local da Sessão: Sala de Reuniões da Prefeitura Municipal de Cabreúva - sito à Rua Floriano Peixoto, nº 158 – Centro, Cabreúva/SP.

A **PREFEITURA MUNICIPAL DE CABREÚVA**, Estado de São Paulo, pessoa jurídica de direito público, devidamente cadastrada no CNPJ/MF sob o nº 46.634.432.0001-55, com sede administrativa à Rua Floriano Peixoto, nº 158 – Centro, na cidade de Cabreúva, Estado de São Paulo, por intermédio do Senhor Prefeito, **Antonio Carlos Mangini**, bem como o Sr. Pregoeiro e equipe de apoio designados, conforme **Portaria nº 2.988, de 19 de maio de 2021**, tornam público para conhecimento dos interessados, que no local, data e horário indicados neste preâmbulo, realizará licitação na modalidade Pregão, na forma Presencial, objetivando a **REGISTRO DE PREÇO PELO PRAZO DE 12 MESES, PARA EVENTUAL AQUISIÇÃO DE MOCHILA E ESTOJO ESCOLARES.**, nos termos da **Lei Federal nº 10.520, de 17 de julho de 2002**, do **Decreto Municipal nº 377, de 29 de março de 2007**, aplicando- se, subsidiariamente, no que couberem, as disposições da Lei Federal nº 8.666, de 21 de junho de 1993, e da Lei Complementar nº 123, de 14 de dezembro de 2006 e suas alterações, bem como pelas condições e prazos estabelecidos neste ato convocatório e nos respectivos anexos.

1. DOS ANEXOS

1.1. São anexos deste edital:

I – Termo de Referência;

II – Modelo de Declaração de Microempresa e Empresa de Pequeno Porte;

III – Modelo de Declaração de Habilitação;

IV – Modelo de Proposta Comercial;

V – Modelo de Declaração de Situação Regular perante o Ministério do Trabalho;

VI – Modelo de Declaração de Cumprimento às Normas Relativas à Saúde e Seg. do Trabalho;

VII – Minuta de Ata de Registro de Preços.

2. DO OBJETO

- 2.1. A presente licitação tem por objeto o **REGISTRO DE PREÇO PELO PRAZO DE 12 MESES, PARA EVENTUAL AQUISIÇÃO DE MOCHILA E ESTOJO ESCOLARES.**, observadas as especificações constantes do Termo de Referência que integra este edital como **Anexo I**.

3. DA FORMA DE PARTICIPAÇÃO

- 3.1. Poderão participar deste certame todos os interessados do ramo de atividade pertinente ao objeto desta licitação e que atendam as exigências de habilitação.
- 3.2. Não será permitida a participação:
- 3.2.1. De empresas estrangeiras que não funcionem no país;
 - 3.2.2. De empresas que se encontrem sob concurso de credores, dissolução e liquidação;
 - 3.2.3. De empresas suspensas temporariamente para licitar e impedidas de contratar nos termos do art. 87, inc. III, da Lei Federal n.º 8.666/93;
 - 3.2.4. De empresas impedidas de licitar e contratar nos termos do art. 10, da Lei Federal n.º 9.605/98;
 - 3.2.5. De empresas impedidas de licitar e contratar nos termos do art. 7º, da Lei Federal n.º 10.520/02;
 - 3.2.6. De empresas declaradas inidôneas pelo Poder Público e não reabilitadas;
 - 3.2.7. De empresas que possuam entre seus sócios, servidor público da Prefeitura Municipal de Cabreúva.
 - 3.2.8. De empresas reunidas em forma de consórcio.

- 3.3. As microempresas (ME) e empresas de pequeno porte (EPP), visando ao exercício da preferência prevista na Lei Complementar nº. 123/06 deverão firmar DECLARAÇÃO, preferencialmente, nos termos do modelo estabelecido no **Anexo II** deste edital, devendo apresentá-la **fora** do envelope nº 01 – proposta comercial, já na fase de credenciamento.

4. DO CREDENCIAMENTO

- 4.1. Para o credenciamento, os licitantes deverão apresentar os seguintes documentos:

a) Tratando-se de **Representante Legal** (sócio, proprietário, dirigente ou assemblado): cópia autenticada de estatuto social, contrato social ou outro instrumento de registro empresarial, registrado na Junta Comercial, *ou se tratando* de sociedade não empresária, ato constitutivo atualizado registrado no Registro Civil de Pessoas Jurídicas, no qual estejam expressos seus poderes para exercer direitos e assumir obrigações em decorrência de tal investidura;

b) Tratando-se de **Procurador**: instrumento público de procuração *ou* instrumento particular com firma reconhecida do representante legal que o assina, do qual constem poderes específicos para formular ofertas e lances, negociar preço, interpor recursos e desistir de sua interposição, bem como praticar os demais atos pertinentes ao certame, acompanhada do correspondente documento, dentre os indicados na alínea "a", que comprove os poderes do mandante para a outorga;

- 4.1.1. O representante legal ou procurador da licitante deverá identificar-se exibindo documento oficial de identificação que contenha foto.
- 4.1.2. O licitante que não contar com representante presente na sessão ou, ainda que presente, não puder praticar atos em seu nome por conta da apresentação de documentação defeituosa, ficará impedido de participar da fase de lances verbais, de negociar preços, de declarar a intenção de interpor ou de renunciar ao direito de interpor recurso, ficando mantido, portanto, o preço apresentado na proposta escrita, que há de ser considerada para efeito de ordenação das propostas e apuração do menor preço.
- 4.1.3. Encerrada a fase de credenciamento pelo Pregoeiro, não serão admitidos credenciamentos de eventuais licitantes retardatários.

- 4.1.4. Será admitido apenas **01 (um) representante** para cada licitante credenciado, sendo que cada um deles poderá representar apenas **1 (um) licitante** credenciado.
- 4.2.** O licitante também deverá apresentar, ainda na fase de credenciamento, e **fora** dos envelopes nº 01 e 02, uma **DECLARAÇÃO DE PLENO ATENDIMENTO AOS REQUISITOS DE HABILITAÇÃO E INEXISTÊNCIA DE QUALQUER FATO IMPEDITIVO À PARTICIPAÇÃO**, preferencialmente, nos moldes do **Anexo III** deste edital.
- 4.3. Licitantes que desejarem enviar seus envelopes e declarações via postal deverão remetê-los com AR – Aviso de Recebimento ao endereço constante no preâmbulo deste Edital, aos cuidados do pregoeiro designado, devidamente identificado nos moldes do item 8.1.

5. DOS RECURSOS FINANCEIROS

- 5.1. A despesa total decorrente da contratação ora licitada será atendida pelas dotações orçamentárias do exercício de 2023 e, as correspondentes para o exercício de 2024 para atendimento das Unidades Administrativas Requiritantes.

6. DO SUPORTE LEGAL

- 6.1. Esta licitação é regulada pelos seguintes dispositivos legais:
- 6.1.1. Constituição Federal;
- 6.1.2. Constituição do Estado de São Paulo;
- 6.1.3. Lei Orgânica Municipal;
- 6.1.4. Lei Federal nº 10.520, de 17/07/02;
- 6.1.5. Lei Federal nº 8.666, de 21/06/93;
- 6.1.6. Lei Complementar nº 123, de 14/12/06, atualizada pela Lei Complementar nº 147, de 07/08/14;
- 6.1.7. Decreto Municipal nº 377, de 29 de março de 2007; e
- 6.1.8. Demais disposições legais aplicáveis à espécie.

7. DO FORNECIMENTO DE INFORMAÇÕES

- 7.1. Os interessados poderão examinar, gratuitamente, o presente Edital e seus anexos, nos dias úteis, no horário das 08:00 às 17:00 horas, no quadro de avisos da Prefeitura Municipal de Cabreúva, sito à Rua Floriano Peixoto, nº 158 – Centro, podendo adquiri-lo junto ao Departamento de Compras e Licitações, em CD-ROM a ser retirado no referido endereço, mediante entrega, de mídia virgem, ou na forma impressa mediante o pagamento de **R\$ 10,00** (dez reais), a ser efetuado no Setor de Arrecadação, no mesmo endereço ou ainda, gratuitamente através de “download” junto a “home page” desta Prefeitura, na Internet, no endereço de acesso <http://www.cabreuva.sp.gov.br>.
- 7.2. Maiores informações e esclarecimentos referentes a presente licitação serão fornecidas pelo Pregoeiro e Equipe de Apoio da Prefeitura Municipal de Cabreúva, desde que requeridas, por escrito e mediante **protocolo** até o 2º dia útil anterior à data de Abertura, no endereço acima, no horário compreendido entre 08:00 e 17:00 horas ou pelo e-mail **licitacao@cabreuva.sp.gov.br**;
- 7.3. Em caso de não solicitação, pelas proponentes, de esclarecimentos e informações, pressupõe-se que os elementos fornecidos, são suficientemente claros e precisos, não cabendo, portanto, posteriormente, o direito a qualquer reclamação.

8. DA ENTREGA DOS ENVELOPES

- 8.1. Os interessados em participar do presente certame deverão entregar a proposta comercial e a documentação de habilitação, cada uma em envelope fechado e indevassável, contendo os seguintes dizeres no anverso:

ENVELOPE Nº 01 – PROPOSTA COMERCIAL

PREFEITURA MUNICIPAL DE CABREÚVA

PREGÃO PRESENCIAL Nº 009/2023

(razão ou denominação social, CNPJ e endereço do licitante)

ENVELOPE Nº 02 – HABILITAÇÃO

PREFEITURA MUNICIPAL DE CABREÚVA

PREGÃO PRESENCIAL Nº 009/2023

(razão ou denominação social, CNPJ, endereço e tel. do licitante)

- 8.2. Os interessados em participar do presente certame deverão ainda apresentar com os envelopes 01(uma) AMOSTRA de cada item cotado conforme disposição contida no item **9.5.** do presente edital.

9. DA PROPOSTA DE PREÇO – ENVELOPE Nº 01

- 9.1. A Proposta de Preço deverá ser formulada em uma via, inserida em envelope fechado, contendo na parte externa o nome da empresa proponente e seu endereço, bem como o número da presente licitação e a indicação do órgão licitante, conforme item 8.1 do edital.
- 9.2. A Proposta de Preço deverá ser elaborada em língua portuguesa, salvo quanto às suas expressões técnicas de uso corrente, utilizando-se *preferencialmente* o modelo a que se refere o **Anexo IV**, datilografado, impresso ou preenchido a mão com letra legível, sem rasuras, emendas, borrões ou entrelinhas, sem cotações alternativas, datada e assinada pelo representante legal do licitante *ou* pelo procurador.
- 9.3. Não serão admitidas, posteriormente, alegações de enganos, erros ou distrações na apresentação das propostas comerciais, como justificativas de quaisquer acréscimos ou solicitações de reembolsos e indenizações de qualquer natureza.
- 9.4. Deverão estar consignados na proposta:
- 9.4.1. A denominação, endereço/CEP, telefone/fax, e-mail e CNPJ do licitante;
- 9.4.2. Preço(s) do(s) item(ns);
- 9.4.2.1.** O preço deverá ser cotado em valor **unitário e total do(s) item (ns) cotado(s)**, em moeda corrente nacional, com precisão de duas casas decimais;
- 9.4.2.2. Para os licitantes que fizerem lances será considerado o último valor ofertado.

- 9.4.3. Prazo de validade da proposta, que não poderá ser inferior a **60 (sessenta) dias**.
- 9.4.4. Declaração impressa na proposta de que o(s) serviço(s) ofertado(s) atende(m) todas as especificações exigidas no Termo de Referência – Anexo I e às normas técnicas aplicáveis à espécie;
- 9.4.5. Prazo de entrega do(s) item(ns) cotado(s), que deverá ser de, no máximo, **48 (quarenta e oito) horas** contadas da emissão de **Ordem de Serviço** pela contratante.
- 9.4.6. Declaração impressa na proposta de que os preços ofertados contemplam todos os custos diretos e indiretos inerentes ao objeto da presente licitação.
- 9.4.6.1. Nos preços deverão estar incluídos, além do lucro, todas as despesas de custos, como por exemplo: embalagem, mão-de-obra, transporte, administração, emolumentos e tarifas, seguros, encargos sociais e trabalhistas, custos e benefícios, taxas e impostos, e quaisquer outras despesas, direta ou indiretamente relacionadas com a execução total do objeto da presente licitação.

10. DA DOCUMENTAÇÃO – ENVELOPE Nº 02

10.1. Os documentos exigidos são os seguintes:

10.1.1. Habilitação Jurídica

10.1.1.1. Registro comercial, no caso de empresa individual;

10.1.1.2. Ato constitutivo, estatuto ou contrato social em vigor, devidamente registrado na Junta Comercial ou no Cartório de Registro Civil de Pessoas Jurídicas, nos termos da lei e conforme o caso, em se tratando de sociedades empresárias ou simples, e, ainda, no caso de sociedades por ações, acompanhado de documentos de eleição de seus administradores;

10.1.1.2.1. Os documentos descritos no subitem 10.1.1.2 deverão estar acompanhados de todas as *alterações* ou da *consolidação* respectiva, conforme legislação em vigor, ficando isento o licitante que assim os apresentar na fase de credenciamento.

10.1.1.3. Decreto de autorização e ato de registro ou autorização para funcionamento expedido pelo órgão competente, tratando-se de empresa ou sociedade estrangeira em funcionamento no país,

quando a atividade assim o exigir;

10.1.2. **Regularidade Fiscal e Trabalhista**

10.1.2.1. Prova de inscrição no Cadastro Nacional de Pessoas Jurídicas do Ministério da Fazenda (**CNPJ**);

10.1.2.2. Prova de **inscrição** no cadastro de contribuintes estadual ou municipal, se houver, relativo ao domicílio ou sede do licitante, pertinente ao seu ramo de atividade e compatível com o objeto contratual;

10.1.2.3. Prova de regularidade fiscal emitida pelas Fazendas Federal, Estadual e Municipal do domicílio ou sede do licitante, ou outra equivalente, na forma da lei, mediante a apresentação das seguintes certidões:

10.1.2.3.1. Certidão Negativa **ou** Positiva com Efeitos de Negativa de **Tributos Mobiliários**, expedida pela **Fazenda Municipal**;

10.1.2.3.2. Certidão de Regularidade do ICMS – Imposto sobre Circulação de Mercadorias e Serviços, expedida pela Fazenda Estadual **ou** Certidão Negativa ou Positiva com Efeito de Negativa de Débitos Tributários expedida pela Procuradoria Geral do Estado respectivo, **ou** declaração de isenção **ou** de não incidência assinada pelo representante legal do licitante, sob as penas da lei;

10.1.2.3.3. Prova de Regularidade para com a Fazenda Federal através da Certidão Conjunta Negativa de Débitos ou Positiva com efeito de Negativa, relativa a Tributos Federais (inclusive as contribuições sociais) e à Dívida Ativa da União;

10.1.2.3.4. Prova de regularidade relativa ao Fundo de Garantia por Tempo de Serviço (FGTS), mediante a apresentação de CRF – Certificado de Regularidade do FGTS;

10.1.2.3.5. Certidão Negativa de Débitos Trabalhistas - CNDT ou Positiva de Débitos Trabalhistas com Efeitos de Negativa, em cumprimento à Lei nº 12.440/2011 e à Resolução Administrativa TST nº 1470/2011;

10.1.3. **Qualificação Técnica**

10.1.3.1. Prova de aptidão para o desempenho de atividade

pertinente e compatível em características, quantidades e prazos com o objeto desta licitação, por meio da apresentação de Atestado(s) expedido(s) por pessoa jurídica de direito público ou privado, necessariamente em nome do licitante, e que indique expressamente a prestação compatível com o objeto desta licitação.

10.1.3.2. O(s) atestado(s) deverá (ão) ser necessariamente em nome da licitante e indicar quantidades suficientes para que separados ou em conjunto, representem no mínimo 50% (cinquenta por cento), nos termos da Súmula nº 241 do Tribunal de Contas do Estado de São Paulo;

10.1.4. Qualificação Econômica Financeira

10.1.4.1. Balanço Patrimonial e Demonstração do resultado do exercício, já exigíveis e apresentados na forma da Lei, que comprovem a boa situação financeira da empresa, com os termos de abertura e encerramento, vedada a sua substituição por balancetes ou balanços provisórios.

10.1.4.2. As empresas que não encerraram o seu primeiro exercício social deverão apresentar o balancete do mês imediatamente anterior à data de abertura da licitação, com obediência dos aspectos legais e formais de sua elaboração, devidamente assinado por contador responsável.

10.1.4.3. No caso de empresas que apresentarem demonstrativos contábeis, através do sistema público de Escrituração Digital (SPED), deverá encaminhar o balanço patrimonial, demonstração do resultado do exercício, Termos de Abertura e encerramento, bem como o recibo de entrega de livro digital.

10.1.4.4. Apresentação de certidão negativa de falência ou recuperação judicial, expedida pelo distribuidor da sede da pessoa jurídica, cuja pesquisa tenha sido realizada em data não anterior a 90 (noventa) dias da data prevista para a apresentação dos envelopes;

10.1.4.4.1. Certidão negativa de recuperação judicial ou extrajudicial expedida pelo distribuidor da sede da pessoa jurídica;

10.1.4.4.2. Nas hipóteses em que a certidão encaminhada for positiva, deve o licitante apresentar comprovante da homologação/deferimento pelo juízo competente do plano de

recuperação judicial/extrajudicial em vigor, conforme Súmula nº 50¹ do Tribunal de Contas do Estado de São Paulo.

10.1.5. A verificação da boa situação financeira do licitante será feita mediante a apuração de dois indicadores contábeis abaixo especificados, que deverá ser apresentado com sua memória de cálculo devidamente assinado pelo representante legal da empresa:

1) ÍNDICE DE LIQUIDEZ CORRENTE:

Ativo Circulante (AC) / Passivo Circulante (PC) = Maior ou igual 1.00

2) ÍNDICE DE LIQUIDEZ GERAL:

{Ativo Circulante (AC) + Realizável a Longo Prazo(RLP)} /
{Passivo Circulante(PC) + Exigível a Longo Prazo (ELP)} = Maior ou igual a 1.00

3) GRAU DE ENDIVIDAMENTO:

{Passivo Circulante (PC)+ Exigível a Longo Prazo (ELP)} /
Ativo Total(AT) = Menor ou igual 0,5

10.1.5. Documentação Complementar - Declarações

10.1.5.1. **Declaração** de que a empresa não possui, em seu quadro de pessoal, trabalhadores menores de 18 (dezoito) anos realizando trabalho noturno, perigoso ou insalubre, e de qualquer trabalho, a menores de 16 (dezesesseis) anos, conforme determina o art. 27, V, da Lei Federal nº 8.666/93, alterada pela Lei Federal nº 9.854/99, observados, preferencialmente, os termos do **Anexo V**.

10.1.5.2. **Declaração** elaborada em papel timbrado e subscrita pelo representante legal do licitante, assegurando que o mesmo atende às normas relativas à saúde e segurança do trabalho, nos termos do art. 117, parágrafo único, da Constituição Estadual, observado, preferencialmente, o modelo que integra este edital como **Anexo VI**.

1 SÚMULA Nº 50 - Em procedimento licitatório, não pode a Administração impedir a participação de empresas que estejam em recuperação judicial, das quais poderá ser exigida a apresentação, durante a fase de habilitação, do Plano de Recuperação já homologado pelo juízo competente e em pleno vigor, sem prejuízo do atendimento a todos os requisitos de habilitação econômico-financeira estabelecidos no edital.

- 10.2. Os documentos de que trata o item **10.1** deverão, conforme o caso, ser apresentados em original ou por qualquer processo de cópia autenticada por tabelião de notas, salvo os documentos obtidos por meio eletrônico. A autenticação poderá ser feita, ainda, mediante cotejo da cópia com o original, pelo Pregoeiro e equipe de apoio.
- 10.2.1. Em todas as hipóteses referidas neste item, não serão aceitos protocolos e nem documentos com prazo de validade vencido.
- 10.3. Na hipótese de ser a licitante a **matriz**, toda a documentação deverá ter sido expedida em nome desta, e se for a **filial**, toda a documentação deverá ter sido expedida em nome da filial, exceto aqueles documentos que, pela própria natureza, comprovadamente, forem emitidos somente em nome da matriz.
- 10.3.1. Caso a licitante pretenda que um de seus estabelecimentos, que não o participante desta licitação, execute o futuro contrato, **DEVERÁ APRESENTAR TODA A DOCUMENTAÇÃO DE AMBOS OS ESTABELECIMENTOS.**
- 10.4. A comprovação de regularidade fiscal das microempresas e empresas de pequeno porte somente será exigida para efeito de assinatura do contrato, nos termos do **art. 42 da Lei Complementar nº 123, de 14 de dezembro de 2006.**
- 10.5.** As microempresas e empresas de pequeno porte deverão apresentar toda a documentação exigida para efeito de comprovação de regularidade fiscal, mesmo que esta apresente alguma restrição, nos termos do **art. 43 da Lei Complementar nº 123, de 14 de dezembro de 2006 e suas alterações.**
- 10.5.1. Havendo alguma restrição na comprovação da regularidade fiscal, será assegurado o prazo de **5 (cinco) dias úteis**, a contar da data da publicação do resultado do certame, prorrogáveis por igual período, a critério da Prefeitura Municipal de Cabreúva, para a regularização da documentação, pagamento ou parcelamento do débito, e emissão de eventuais certidões negativas ou positivas com efeito de certidão negativa.
- 10.5.2. A não-regularização da documentação, no prazo previsto no item 10.5.1, implicará **decadência do direito à contratação**, sem prejuízo das sanções previstas neste edital.
- 10.5.3. Ocorrendo a hipótese do subitem 10.5.2, será procedida a convocação dos licitantes para, em sessão pública, retomar os atos referentes ao procedimento licitatório, devendo o pregoeiro examinar as ofertas subseqüentes e a qualificação dos licitantes,

na ordem de classificação, e assim sucessivamente, até a apuração de uma que atenda ao edital, sendo o respectivo licitante declarado vencedor.

10.5.3.1. A convocação para continuação da sessão pública dar-se-á por meio de publicação no **Diário Oficial do Estado de São Paulo**.

11. DO PROCEDIMENTO E DO JULGAMENTO

11.1. A sessão pública para processamento do pregão dar-se-á no dia, horário e local estabelecidos no preâmbulo do presente edital, em ato público, iniciando-se pelo credenciamento dos interessados em participar do certame, conforme protocolo de envelopes.

11.2. Encerrado o credenciamento, o pregoeiro promoverá inicialmente, a conferência da **Declaração de Habilitação** a que se refere o **Anexo III**, a abertura dos envelopes de nº **01**, referentes à **Proposta de Preço** e após rodada de lances e negociação, a abertura dos envelopes de nº **02**, referentes à **Documentação de Habilitação**.

11.3. Não será possível a admissão de licitantes retardatários, ou seja, daqueles que efetuaram o protocolo de envelopes fora do horário estabelecido.

11.4. O julgamento das propostas será feito pelo critério de **MENOR PREÇO POR LOTE**, observadas rigorosamente as especificações constantes deste Edital;

11.4.1. Após abertos os envelopes contendo as propostas comerciais, o pregoeiro analisará as propostas, **desclassificando aquelas cujo objeto não atenda às especificações, prazos e condições fixados no edital, e/ou que apresentem preço ou vantagem baseada exclusivamente nas propostas dos demais licitantes.**

11.5. Caso o pregoeiro venha a desclassificar todas as propostas, será dado por encerrado o certame, lavrando-se ata do ocorrido.

11.6. No tocante aos preços, as propostas serão verificadas quanto à exatidão das operações aritméticas que conduziram ao valor total orçado, por item/total/lote/global, procedendo-se às correções no caso de eventuais erros.

11.7. As propostas classificadas serão selecionadas para a etapa de lances, observados os seguintes parâmetros:

- 11.7.1. Seleção da proposta de menor preço e das demais com preços até **10% (dez por cento)** superiores àquela;
- 11.7.2. Não havendo pelo menos **03 (três)** propostas na condição definida no item anterior, serão selecionadas as propostas que apresentarem os menores preços, até o máximo de **03 (três)**;
 - 11.7.2.1. No caso de empate das propostas, serão admitidas todas as propostas empatadas, independentemente do número de licitantes;
- 11.7.3. O Pregoeiro convidará individualmente os autores das propostas selecionadas a formular lances de forma verbal e sequencial, a partir do autor da proposta de **maior preço** e, os demais, em ordem **decrescente** de valor, decidindo-se por meio de **sorteio** no caso de empate de preços;
 - 11.7.3.1. O licitante sorteado em primeiro lugar poderá escolher a posição na ordenação de lances, em relação aos demais empatados, e assim sucessivamente até a definição completa da ordem de lances;
- 11.7.4. Os lances deverão ser formulados em valores distintos e decrescentes, inferiores à proposta de menor preço, observado como parâmetros de **redução mínima** o percentual de **1% (um por cento)** da melhor oferta.
- 11.7.5. A etapa de lances será considerada encerrada quando todos os participantes declinarem da formulação de lances;
- 11.7.6. Encerrada a etapa de lances, serão classificadas as propostas selecionadas e não selecionadas para essa etapa, na ordem crescente de valor, considerando-se, para as selecionadas, o último preço ofertado. Com base nessa classificação, será assegurada às licitantes MICROEMPRESAS e EMPRESAS DE PEQUENO PORTE o direito de preferência à contratação, observados os seguintes critérios:
 - 11.7.6.1. Entende-se por **empate**, a situação em que as propostas apresentadas pelas microempresas e empresas de pequeno porte sejam iguais ou até **5% (cinco por cento)** superiores ao valor da proposta melhor classificada;
 - 11.7.6.2. O pregoeiro convocará a microempresa ou empresa de pequeno porte, detentora da proposta de **menor valor**, dentre aquelas cujos valores estejam no intervalo mencionado no item 11.7.6.1, para que apresente preço inferior ao da melhor

classificada, no prazo de **05 (cinco) minutos**, sob pena de preclusão do direito de preferência;

- 11.7.6.3. A microempresa ou empresa de pequeno porte cuja proposta for a melhor classificada poderá apresentar proposta de preço inferior àquela considerada vencedora da fase de lances, situação em que sua proposta será declarada a melhor oferta;
- 11.7.6.4. Havendo igualdade de preços entre as propostas apresentadas pelas microempresas e empresas de pequeno porte que se encontrem no intervalo estabelecido no subitem 11.7.6.1, será realizado sorteio entre elas para que se identifique aquela que primeiro poderá exercer a preferência e apresentar nova proposta;
- 11.7.6.5. O exercício do direito de preferência somente será aplicado quando a melhor oferta da fase de lances **não** tiver sido apresentada por microempresa ou empresa de pequeno porte;
- 11.7.6.6.** Não havendo a apresentação de novo preço, inferior ao preço da proposta melhor classificada, serão convocadas para o exercício do direito de preferência, respeitada a ordem de classificação, as demais microempresas e empresas de pequeno porte, cujos valores das propostas, se enquadrem nas condições indicadas no subitem 11.7.6.1;
- 11.7.6.7. Não ocorrendo a contratação da microempresa ou empresa de pequeno porte, retomar-se-ão, em sessão pública, os procedimentos relativos à licitação, devendo o pregoeiro examinar as ofertas subsequentes e a qualificação dos licitantes, na ordem de classificação, e assim sucessivamente, até a apuração de uma que atenda ao edital, sendo o respectivo licitante declarado vencedor;
- 11.7.6.7.1. Havendo participação de outras microempresas e empresas de pequeno porte cujas propostas se encontrem no intervalo estabelecido no subitem 11.7.6.1., será assegurado o exercício do direito de preferência;
- 11.7.6.8. Não ocorrendo a contratação da microempresa ou empresa de pequeno porte e não configurada a hipótese prevista no subitem 11.7.6.7, será declarada vencedora a melhor oferta proposta originalmente da fase de lances.
- 11.7.7. Após a fase de lances, serão classificadas, na ordem crescente dos valores, as propostas não selecionadas por conta da regra disposta no subitem 11.7.1, e aquelas selecionadas para a etapa

de lances, considerando-se para estas, o último preço ofertado.

- 11.7.7.1. Não poderá haver desistência dos lances ofertados, sujeitando-se o licitante desistente às sanções previstas neste edital.
- 11.7.8. O Pregoeiro poderá **negociar** com o autor da oferta de menor valor com vistas à redução do preço.
- 11.7.9. Após a negociação, o Pregoeiro examinará a **aceitabilidade** do menor preço, decidindo motivadamente a respeito.
 - 11.7.9.1. O critério de aceitabilidade dos preços ofertados será o de compatibilidade com os preços praticados no mercado, coerentes com cada um dos itens que compõem o objeto ora licitado.
 - 11.7.9.2. A qualquer momento, o Pregoeiro poderá solicitar às licitantes a composição dos respectivos preços e outros esclarecimentos que se façam necessários.
- 11.7.10. Conhecida(s) a(s) proposta(s) vencedora(s), o Pregoeiro consultará as demais licitantes para verificar se estas aceitam igualar seus preços aos da primeira colocada.
- 11.7.11. Considerada aceitável a oferta de **menor preço** e procedida à verificação de que trata o item 11.7.9, será realizada a abertura do(s) envelope(s) contendo os documentos de habilitação da(s) licitante(s) vencedora(s).
- 11.7.12. Eventuais falhas, omissões ou outras irregularidades nos documentos efetivamente entregues de habilitação, poderão ser saneadas na sessão pública de processamento do pregão, até a decisão sobre a habilitação.
 - 11.7.12.1. Admite-se a juntada em substituição de documentos e a verificação efetuada por meio eletrônico hábil de informações, se possível.
 - 11.7.12.2. A verificação e/ou juntada em substituição serão certificadas pelo Pregoeiro, anexando-se aos autos os documentos respectivos.
 - 11.7.12.3. A Prefeitura Municipal de Cabreúva não se responsabilizará pela eventual indisponibilidade dos meios eletrônicos de informações, no momento da verificação. Ocorrendo essa indisponibilidade e não sendo apresentados os documentos alcançados pela verificação, o(s) licitante(s) será(o)

inabilitado(s).

- 11.7.13. Constatado o atendimento pleno dos requisitos de habilitação previstos neste edital, todas as proponentes habilitadas serão incluídas na **Ata de Registro de Preços**, observada a ordem de classificação estabelecida na forma do item 11.7.7.
- 11.7.14. Se a oferta de menor preço não for aceitável, ou se o licitante não atender às exigências de habilitação, o Pregoeiro examinará as ofertas subsequentes, na ordem de classificação, podendo negociar com os respectivos autores, e assim sucessivamente, até a apuração de uma proposta que, verificada sua **aceitabilidade** e a **habilitação** do licitante, será declarada vencedora.
- 11.7.15. Da sessão será lavrada **ata** circunstanciada, na qual serão registradas as ocorrências relevantes e que, ao final, será assinada pelo Pregoeiro e Equipe de apoio.
- 11.7.15.1. Caso não haja tempo hábil para abertura dos envelopes nº 01 e 02 no mesmo dia e/ou se surgirem dúvidas que não possam ser dirimidas de imediato, o Pregoeiro poderá interromper a sessão para adoção das medidas necessárias, sendo consignados em ata os motivos da interrupção.
- 11.7.15.1.1. A convocação para continuação da sessão pública dar-se-á por meio de publicação no **Diário Oficial do Estado de São Paulo**.
- 11.7.16. O Pregoeiro, na fase de julgamento, poderá promover qualquer **diligência** que julgar necessária à análise das propostas, da documentação, e das declarações apresentadas, devendo os licitantes atender às solicitações no prazo por ele estipulado, contado do recebimento da convocação.
- 11.7.17. Havendo alteração do preço em virtude de lances ou negociação, o licitante vencedor deverá fazer a **readequação** da Proposta Comercial revisando o(s) respectivo(s) valor(es), sendo vedada a alteração de marca/procedência oferecidos na proposta original, bem como, a elevação do(s) preço(s) unitário(s) fixado(s) na proposta.
- 11.7.17.1. A **readequação** da proposta comercial deverá ser realizada na própria sessão pública do pregão ou no prazo máximo de **02 (dois) dias úteis**, contados da data do encerramento da sessão pública, observado o disposto no item 10(dez) deste edital.

11.7.17.2. A proponente que **não** apresentar a readequação da proposta comercial no prazo fixado no item 11.7.17.1 **decairá** do direito de assinar a Ata de Registro de Preços decorrente da presente licitação, sendo-lhe aplicável a multa pela inexecução total do ajuste.

12. DA IMPUGNAÇÃO AO EDITAL

12.1. Até **02 (dois) dias úteis** anteriores à data fixada para o recebimento das propostas, qualquer pessoa poderá solicitar esclarecimentos, providências ou impugnar as disposições deste edital.

12.2. As impugnações devem ser protocoladas, por escrito, dirigidas ao subscritor deste Edital, até o prazo de 02 (dois) dias úteis anteriores à data de entrega dos envelopes, nos termos do artigo 41 da Lei Federal nº 8.666/93 e suas alterações posteriores, protocolada junto a Prefeitura Municipal de Cabreúva, endereçada ao **Departamento de Compras e Licitações da Prefeitura Municipal de Cabreúva**, diariamente das 08:00 às 17:00 horas, horário de atendimento da Prefeitura.

12.2.1. A impugnação deverá ser acompanhada, necessariamente, da seguinte documentação:

12.2.1.1. Pessoa Jurídica:

a) Cópia do ato constitutivo, estatuto social ou contrato social em vigor e última alteração (no caso de sociedades comerciais), cópia do registro comercial (no caso de empresa individual) e no caso de sociedade por ações, acompanhada de documento de eleição de seus administradores;

b) Carteira de Identidade do proprietário ou procurador (cópia);

c) b.1) Se procurador, procuração particular com firma reconhecida ou pública (cópia);

12.2.1.2. Pessoa Física:

a) Cópia da Carteira de Identidade do interessado;

12.3. Acolhida a petição contra o ato convocatório, em despacho fundamentado, será designada nova data para a realização deste certame.

12.4. A entrega da proposta, sem que tenha sido tempestivamente

impugnado o edital, implicará a plena aceitação das condições nele estabelecidas por parte das interessadas.

13. DO RECURSO ADMINISTRATIVO, DA ADJUDICAÇÃO E HOMOLOGAÇÃO

13.1. Dos atos realizados pelo Pregoeiro durante a sessão pública de processamento do pregão, cabe recurso administrativo no prazo de **03 (três) dias**.

13.1.1. O licitante interessado em recorrer deve manifestar verbalmente sua intenção na própria sessão pública, com o devido registro em ata da síntese da motivação da sua intenção.

13.1.2. O prazo para apresentação do recurso escrito começará a correr a partir do primeiro dia em que houver expediente na Prefeitura Municipal, ficando os demais licitantes, desde logo, intimados para apresentar contrarrazões, em igual número de dias, que começarão a correr imediatamente após o término do prazo do recorrente, sendo-lhes assegurada vista imediata dos autos.

13.1.3. A ausência de manifestação imediata e motivada pelo licitante na sessão pública importará na **decadência do direito de recurso**, na adjudicação do objeto do certame ao licitante vencedor e no encaminhamento do processo à autoridade competente para a homologação.

13.1.4. Interposto o recurso, o Pregoeiro poderá reconsiderar a sua decisão ou encaminhá-lo devidamente informado à autoridade competente.

13.1.5. Uma vez decididos os recursos administrativos eventualmente interpostos e, constatada a regularidade dos atos praticados, a autoridade competente homologará o procedimento licitatório e convocará os beneficiários para assinatura do contrato.

13.1.6. O recurso contra decisão do Pregoeiro terá efeito suspensivo e o seu acolhimento resultará na invalidação apenas dos atos insuscetíveis de aproveitamento.

13.1.7. Os recursos devem ser protocolados diretamente no Protocolo Geral da Prefeitura Municipal de Cabreúva, dirigidos ao Prefeito de Cabreúva.

14. DA ATA DE REGISTRO DE PREÇOS E DAS CONTRATAÇÕES

14.1. A Ata de Registro de Preços será formalizada com observância às

disposições contidas na da Lei Federal nº 8.666/93, devendo ser subscrita pela autoridade que assinou o edital, pelos licitantes vencedores e pelos proponentes que concordarem em executar o objeto da licitação pelo preço e nas mesmas condições do primeiro colocado.

- 14.1.1. A Ata de Registro de Preços deverá registrar o(s) preço(s) e o(s) fornecedor(es) do(s) produto(s), com observância à ordem de classificação, as quantidades e as condições que serão observadas nas futuras contratações.
- 14.1.2. A licitante que, convocada para assinar a ata de registro de preços, deixar de fazê-lo no prazo de **05 (cinco) dias úteis**, dela será excluída.
- 14.2. A Ata de Registro de Preços, bem como o ato que promover a exclusão de alguma licitante, será(ão) publicada(os) no **Diário Oficial do Estado de São Paulo**.
- 14.3. O Registro de Preços terá validade **improrrogável** de **12 (doze) meses**, nos termos da Lei Federal nº 8.666/93.
- 14.4. A licitante vencedora será notificada pessoalmente, via "fac-símile", e-mail ou via correio, para, no prazo de **05 (cinco) dias corridos**, contados do recebimento da notificação, assinar o contrato, aceitar ou, no mesmo prazo, retirar o instrumento equivalente.
 - 14.4.1. O licitante que, convocado, recusar-se injustificadamente a assinar **o contrato** ou retirar o instrumento equivalente no prazo estabelecido no subitem 14.4, terá seu Registro de Preços cancelado, sendo-lhe aplicável a multa pela inexecução total do ajuste.
- 14.5. O cancelamento do Registro de Preços ocorrerá nas hipóteses e condições estabelecidas na Lei Federal nº 8.666/93.
- 14.6. Os fornecedores incluídos na Ata de Registro de Preços estarão obrigados às contratações que poderão advir, nas condições estabelecidas no ato convocatório, respectivos anexos e na própria ata.
 - 14.6.1. Se, por ocasião da formalização com o fornecedor incluído na Ata de Registro de Preços ou da retirada do instrumento equivalente, as certidões de regularidade de débito perante o Sistema de Seguridade Social (INSS), o Fundo de Garantia por Tempo de Serviço (FGTS) e a Fazenda Nacional (Certidão Conjunta Negativa de Débitos relativa a tributos federais e

dívida ativa da União) estiverem com os prazos de validade vencidos, o órgão licitante verificará a situação por meio eletrônico hábil de informações, certificando nos autos do processo a regularidade e anexando os documentos passíveis de obtenção por tais meios, salvo impossibilidade devidamente justificada.

14.6.1.1. Se não for possível atualizá-las por meio eletrônico hábil de informações, o fornecedor incluído na Ata de Registro de Preços será notificado para, no prazo de **02 (dois) dias úteis**, comprovar a situação de regularidade de que trata o subitem 14.6.1, mediante a apresentação das certidões respectivas, com prazos de validade em vigência, sob pena de a contratação não se realizar.

14.7. A existência de preços registrados não obriga a Administração a firmar as contratações que deles poderão advir, ficando-lhe facultada a utilização de outros meios, respeitada a legislação relativa às licitações, sendo assegurado ao beneficiário do registro a preferência de contratação em igualdade de condições.

15. DA ACEITAÇÃO DO OBJETO

15.1. A licitante considerada vencedora será notificada para, no prazo de **05 (cinco) dias corridos**, contados do recebimento da notificação, assinar o termo de contrato, aceitar ou, no mesmo prazo, retirar o instrumento equivalente, sob pena de decair do direito à contratação, sem prejuízo das sanções previstas no art. 81 da Lei Federal n.º 8.666/93.

15.1.1. A recusa injustificada da licitante considerada vencedora em assinar o contrato, aceitar ou retirar o instrumento equivalente dentro do prazo estabelecido, caracterizará o descumprimento total da obrigação assumida e sujeitará a mesma as penalidades estabelecidas neste instrumento convocatório.

15.2. O prazo de convocação poderá ser prorrogado uma vez, por igual período, quando solicitado pela parte durante o seu transcurso e desde que ocorra motivo justificado aceito pela administração.

15.3. É facultado à administração, quando o convocado não assinar o termo de contrato ou retirar o instrumento equivalente no prazo e condições estabelecidos, convocar os licitantes remanescentes, na ordem de classificação, para fazê-lo em igual prazo e nas mesmas condições propostas pelo primeiro classificado, inclusive quanto aos preços, ou revogar a licitação, independentemente da cominação prevista no art. 81 da Lei Federal n.º 8.666/93.

15.4. Decorridos **60 (sessenta) dias** da data de entrega das propostas, sem convocação para a contratação, ficarão os licitantes liberados dos compromissos assumidos.

16. DO PRAZO DE VIGÊNCIA DA CONTRATAÇÃO

16.1. O presente contrato vigorará pelo prazo de **12 (doze) meses**, não podendo ser prorrogado, nos termos da Lei Federal nº 8.666/93.

17. DA RESCISÃO CONTRATUAL

17.1. Independentemente de interpelação judicial, a contratação poderá ser rescindida, nas hipóteses previstas no art. 78 da Lei Federal Nº 8.666/93.

18. DA FISCALIZAÇÃO

18.1. A fiscalização do cumprimento do objeto da presente licitação, inclusive para efeito de aplicação de penalidades, será atribuição de servidor público designada pela Secretaria Solicitante.

18.2. Toda correspondência relativa à presente licitação, deverá ser processada por escrito.

18.3. Na hipótese da empresa contratada negar-se a assinar o recebimento com protocolo de qualquer correspondência a ela dirigida, a mesma será enviada pelo correio, registrada ou por aviso de recebimento (AR), considerando-se desta forma entregue para todos os efeitos.

18.4. Caberá à empresa contratada providenciar e selecionar, ao seu exclusivo critério, e contratar, em seu nome, a mão de obra necessária a execução do objeto da presente licitação, seja ela especializada ou não, técnica ou administrativamente, respondendo por todos os encargos trabalhistas, previdenciários e sociais, **não tendo os mesmos, vínculo empregatício algum com a Prefeitura Municipal de Cabreúva.**

19. DOS PAGAMENTOS

19.1. Os pagamentos serão efetuados 30 dias após a entrega dos itens conforme estabelecido no termo de referência ANEXO I deste Edital.

19.1.1. No caso de devolução da(s) nota(s) fiscal (is) /fatura(s), por sua inexatidão ou da dependência de carta corretiva, nos casos em que a legislação admitir, o prazo fixado no item 14.1 será contado a partir da data de entrega da referida correção.

19.2. Os pagamentos serão efetuados mediante crédito em conta-corrente da CONTRATADA indicada na proposta.

19.3. Caso o dia de pagamento coincida com sábados, domingos, feriados ou pontos facultativos, o mesmo será efetuado no primeiro dia útil subsequente sem qualquer incidência de correção monetária ou reajuste.

19.4. No caso do CONTRATANTE atrasar os pagamentos, estes serão atualizados financeiramente pelo índice econômico oficial do Município de Cabreúva.

20. DAS SANÇÕES ADMINISTRATIVAS

20.1. A recusa injustificada do licitante convocado em assinar o contrato, aceitar ou retirar o instrumento equivalente, dentro do prazo estabelecido neste edital, caracteriza o descumprimento total da obrigação assumida, sujeitando-o as seguintes penalidades:

20.1.1. Multa de 20% (vinte por cento) sobre o valor da obrigação não cumprida; ou

20.1.2. Pagamento correspondente à diferença de preço decorrente de nova licitação para o mesmo fim.

20.2. O atraso injustificado na execução do contrato sujeitará a contratada à multa de mora sobre o valor da obrigação não cumprida, aplicada a partir do primeiro dia útil seguinte ao término do prazo estipulado, na seguinte proporção:

20.2.1. Multa de 10% (dez por cento) até o 30º (trigésimo) dia de atraso; e

20.2.2. Multa de 15% (quinze por cento) a partir do 31º (trigésimo primeiro) dia de atraso até o 45º (quadragésimo quinto) dia de atraso.

20.2.3. A partir do 46º (quadragésimo sexto) dia estará caracterizada a inexecução total ou parcial da obrigação assumida.

20.3. Pela inexecução total ou parcial do contrato, poderão ser aplicadas à contratada as seguintes penalidades:

20.3.1. Multa de 20%(vinte por cento) sobre o valor da obrigação não cumprida; ou

20.3.2. Multa correspondente à diferença de preço decorrente de nova

licitação para o mesmo fim.

20.4. As multas previstas neste item não impedem a aplicação de outras sanções previstas na Lei Federal nº 8.666/93.

20.4.1. Verificado que a obrigação foi cumprida com atraso injustificado ou caracterizada a inexecução parcial, a Prefeitura reterá, preventivamente, o valor da multa dos eventuais créditos que a contratada tenha direito, até a decisão definitiva, assegurada a ampla defesa.

20.4.2. Se a Prefeitura decidir pela não aplicação da multa, o valor retido será devolvido à contratada, devidamente corrigido pelo índice oficial do Município.

20.5. O valor das multas aplicadas com fulcro neste item será devidamente corrigido até a data de seu efetivo pagamento e recolhido aos cofres da Prefeitura Municipal de Cabreúva dentro de 03 (três) dias úteis da data de sua cominação mediante guia de recolhimento oficial.

21. DO FORO

21.1. Fica eleito o Foro da Comarca de Cabreúva, Estado de São Paulo, para dirimir as eventuais pendências oriundas do presente Edital, excluindo-se qualquer outro, por mais privilegiado que seja.

22. DAS DISPOSIÇÕES FINAIS

22.1. As dúvidas e os casos omissos serão resolvidos pelo Pregoeiro e pela Equipe de Apoio ou submetidos à Assessoria Jurídica da Prefeitura Municipal de Cabreúva.

22.2. A participação na presente licitação importa na irrestrita e irretratável aceitação desse edital e seus anexos.

22.3. Fica expressamente reservado à Prefeitura Municipal de Cabreúva, o direito de revogar ou anular em decisão fundamentada a presente licitação, ficando assegurado, em caso de desfazimento do presente processo licitatório, o direito ao contraditório e a ampla defesa.

22.4. As empresas proponentes que não atenderem às exigências desta licitação serão automaticamente desclassificadas.

22.5. Não é permitida a subcontratação parcial ou total do objeto ora licitado sem a anuência da contratante.

- 22.6. Pela elaboração e apresentação da documentação e proposta, as licitantes não farão jus a quaisquer vantagens, remuneração ou indenização de qualquer espécie.
- 22.7. Não será permitido a entrega do objeto/execução do serviço sem que a Prefeitura Municipal de Cabreúva emita, previamente, a respectiva **Autorização de Fornecimento**.
- 22.8. A Prefeitura Municipal de Cabreúva poderá solicitar, de qualquer licitante, informações e esclarecimentos complementares para perfeito juízo e entendimento da documentação ou da proposta financeira apresentada.
- 22.9. A licitante que não puder comprovar a veracidade dos elementos informativos apresentados à Prefeitura Municipal de Cabreúva, quando solicitados eventualmente neste sentido, será automaticamente excluída da presente licitação.
- 22.10. Para conhecimento do público, expede-se o presente instrumento convocatório.

Cabreúva, 16 de junho 2023

Antonio Carlos Mangini
Prefeito

ANEXO I

TERMO DE REFERENCIA

OBJETO: REGISTRO DE PREÇO PELO PRAZO DE 12 MESES, PARA EVENTUAL AQUISIÇÃO DE MOCHILA E ESTOJO ESCOLARES.

MOCHILA COM ALÇA / FUNDAMENTAL



MOCHILA COM CORPO PRINCIPAL confeccionada em tecido conforme Tecido 01 (a seguir), na cor aproximadamente do **VERDE CONFORME LAYOUT, PANTONE 19-6050 TPX**, com abertura principal através de zíper nº 8, em nylon, com dois cursores metálicos na cor aproximadamente Prata (laudo com mínimo de 500 ciclos sem avaria e certificado OEKO-TEX do fabricante).

Essa abertura é centralizada no fole do corpo e se estende em todo o espaço entre os bolsos laterais. O costado da mochila é estruturado em espuma de Polietileno Expandido com 6 mm de espessura, sendo ainda afixado através de dois pespontos em forma de “V”, sobre o costado. O interior deste compartimento é forrado em tecido conforme tecido 02.

Bolso frontal confeccionado conforme Tecido 01, na cor **BRANCO** conforme layout, com fole de 3,0 cm de profundidade, e com abertura através de zíper nº6, em nylon, com um cursor na cor a PRATA, essa abertura se estende por aproximadamente metade da extensão do fole. Na parte frontal do bolso, sobreposto a esta parte, será estampada arte (conforme layout) sobre material transparente de no mínimo 0,28 mm, na técnica de silkscreen o nome do município e brasão conforme layout, fornecidos pela secretaria de educação.

Recorte inferior confeccionado conforme Tecido 01, na cor aproximada do **VERDE CONFORME LAYOUT, PANTONE 19-6050 TPX**, com aproximadamente 5cm altura na parte mais estreita.

Bolsos laterais estruturados em tecido conforme Tecido 03 na cor **PRETO**, com 10cm de altura.

Alça de ombro confeccionado em tecido conforme Tecido 01, na cor **VERDE CONFORME LAYOUT, PANTONE 19-6050 TPX**, conforme layout, estruturado em espuma de Polietileno Expandido com 6 mm de espessura.

Extensão da alça de ombro em fita rígida 100% poliéster de 30 mm de largura, tecida na cor aproximadamente **PRETO**, O passante / regulador da alça é com bitola de 30 mm e injetado em nylon de alta resistência 6.6 (deverá ser apresentado comprovação da composição do material através laudo emitido por laboratório acreditado pelo INMETRO), na cor preta. Esse conjunto deve ser fortemente afixado no corpo da mochila, na parte inferior deve ser fixado através de estrutura triangular no mesmo tecido do corpo na cor branca.

Toda a parte frontal da mochila é contornada através de friso coextrusado em policloreto de vinila 4/11 na cor **AZUL MARINHO PANTONE 19-3940TPX** conforme layout.

Galão: Na parte frontal conforme Layout aplicado dois galões de cada lado um na cor **AZUL MARINHO PANTONE 19-3940TPX** em construção tubular em fio tinto, faixa contínuo sem corte em suas bordas, de modo sua costura não permita o desfiamento da faixa e suas bordas com gramatura de 270 g/m².

Todas as costuras devem ser em fio nº 60, 100% poliamida. Identificação do fabricante e produto deverá conter na parte interna do compartimento principal lado esquerdo, etiqueta interna em tecido resistente com a logomarca do fabricante, cnpj, composição dos tecidos e demais informações, em conformidade com a legislação instituída pelo conselho nacional de metrologia, normalização e qualidade industrial.

MEDIDAS CORPO PRINCIPAL:

MOCHILA	REF.	FUNDAMENTA L	INFANT
ALTURA	A	40 cm	35 cm
LARGURA	B	30 cm	28 cm
PROFUNDIDADE	C	14 cm	13 cm

Tolerância de +/- 1,0cm

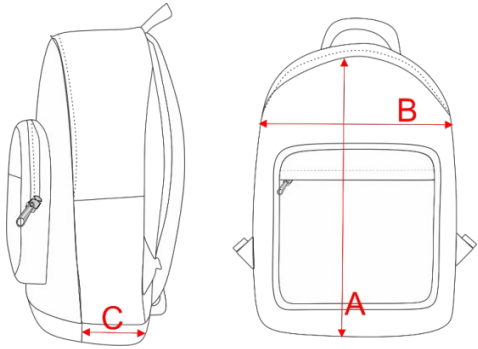

ESTOJO ESCOLAR



ESTOJO ESCOLAR: Estojo escolar medindo 22,0cm de comprimento; 8,0cm de altura e 5,0cm de profundidade. Fole confeccionado em tecido conforme Tecido 01 (a seguir), na cor aproximadamente **VERDE CONFORME LAYOUT, PANTONE 19-6050 TPX**, com abertura através de zíper nº 5, em nylon, com cursor metálico na cor prata (laudo com mínimo de 500 ciclos sem avaria e certificado OEKO-TEX do fabricante). Laterais contornadas através de friso coextrusado em policloreto de vinila 4/11 na cor **AZUL PANTONE 19-3940 TPX**, uma dessas laterais (frente), será confeccionado em tecido conforme Tecido 01 (a seguir), na cor **BRANCO**, sobreposto a esta parte será estampada arte (conforme layout) sobre material transparente de no mínimo 0,28 mm, na técnica de silkscreen o nome do município e brasão conforme layout, fornecidos pela secretaria de educação. Alça lateral com aproximadamente 5,0cm acabada, na cor **AZUL PANTONE 19-3940 TPX**, em fita rígida 100% poliéster de 20 mm de largura. Acabamento nas junções internas em tecido azul em todas as costuras.

MEDIDAS CORPO PRINCIPAL:

MOCHILA	REF.	FUNDAMENTA L	INFANTIL
ALTURA	A	40 cm	35 cm
LARGURA	B	30 cm	28 cm
PROFUNDIDADE	C	14 cm	13 cm

Tolerância de +/- 1,0cm

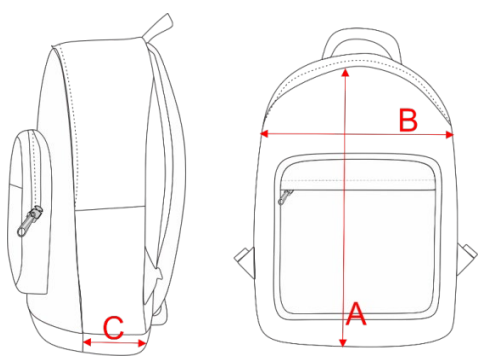

ENSAIO TÊXTIL:

TECIDO 01 - TECIDO RIP STOP LOSANGO 8 X 5 MM (COM PELICULA DE PVC)			
ENSAIO	NORMA	RESULTADO	TOLERÂNCIA
COMPOSIÇÃO	ABNT NBR 13538/1995	POLIÉSTER 93% POLIAMIDA 7%	+/-3%
GRAMATURA	ABNT NBR 10591/2008	380 G/M ²	5%
ESPESSURA	ABNT NBR 13371/2005	0,37 MM	5%
ESTRUTURA	ABNT NBR 12546/2017	TECIDO MAQUINETADO DERIVADO DE TELA, COM EFEITO RIP STOP	
TÍTULO DO FIO	TRAMA / URDUME ABNT NBR 13216/1994	29/9 TEX	+/- 1TEX
TÍTULO DO FIO	TRAMA RIP STOP ABNT NBR 13216/1994	28 TEX	+/- 1TEX
DENSIDADE	TRAMA / URDUME ABNT NBR 10588/2015	30 / 42 FIOS / CM	+/- 1FIO/CM
RESISTÊNCIA À TRAÇÃO E ALONGAMENTO DE TECIDOS	RESISTÊNCIA À TRAÇÃO TRAMA / URDUME ABNT NBR 11912/2016	130 / 68 KGF	MIN
RESISTÊNCIA À TRAÇÃO E ALONGAMENTO DE TECIDOS	ALONGAMENTO TRAMA / URDUME ABNT NBR 11912/2016	30/25%	MAX
RESISTÊNCIA A RASGO DE TECIDOS PLANOS	TRAMA / URDUME ABNT ASTM D 1424/2019	5,0/1,8KGF	MIN
PILLING	ISO 12945-1/2000	NOTA 5	

TECIDO 02 - TECIDO RESINADO FÔRRO (PRETO)			
ENSAIO	NORMA	RESULTADO	TOLERÂNCIA
COMPOSIÇÃO	ABNT NBR 13538/1995	POLIÉSTER 100%	+/-3%
GRAMATURA	ABNT NBR 10591/2008	90 G/M ²	5%

TECIDO 03 - BOLSO LATERAL			
ENSAIO	NORMA	RESULTADO	TOLERÂNCIA
COMPOSIÇÃO	ABNT NBR 13538/1995	POLIÉSTER 70% ELASTODIENO 30%	+/-3%
GRAMATURA	ABNT NBR 10591/2008	350 G/M ²	MIN
ESPESSURA	ABNT NBR 13371/2005	1 MM	MIN
ESTRUTURA	ABNT NBR 12546/2017	TECIDO TRAMA EM TELA, 100MM DE LARGURA, OURELA TECIDA	

GALÃO FAIXAS			
ENSAIO	NORMA	RESULTADO	TOLERÂNCIA

QUALITATIVA E QUANTITATIVA DE FIBRAS	NBR 13538/95 e NBR 11914/92 ou IT-ETV-242v2/ IT-ETV-243v2	82% POLIAMIDA 18% POLIÉSTER	+/-5%
GRAMATURA	NBR 10591	270g/M ²	+/-5%
DENSIDADE (FIOS) URDUME	NBR 10588	57 fios / m	+/-5%
DENSIDADE (FIOS) TRAMA	NBR 10588	13 fios / m	+/-5%
LIGAMENTO	NBR 12996/93 e 12546/91	TECIDO TUBULAR	NÃO SE APLICA

DAS AMOSTRAS:

A licitante DECLARADA vencedora da etapa de lances, deverá apresentar uma amostra de cada item do lote em que se sagrou vencedor, e serão exigidos laudos laboratoriais com as amostras conforme citado ao longo das especificações, não necessariamente personalizados para este município (desde que as peças sejam possíveis de serem confrontadas com as especificações), **no prazo de 05 (cinco) dias.**

As peças serão submetidas a avaliação visual, onde serão seguindo os seguintes critérios de forma objetiva:

- a)** Verificação quantitativa – se foram ou não entregues as amostras exigidas de cada item;
- b)** Se (em uma ou mais amostras) estão com as etiquetas (com os dados do licitante/fornecedor com a composição do tecido -ou com etiqueta que indique material divergente do especificado, com a identificação do tamanho e instruções de lavagem conforme especificado);
- c)** Se as amostras estão com medidas divergentes das especificadas nas tabelas ou descrição, considerando as tolerâncias para cada medida;
- d)** Existência eventual de defeitos de fabricação na peça ou nos tecidos (considerados defeitos; rasgos, manchas, costuras tortas, duplicadas, sobrepostas, assimétricas ou com falhas, falta de simetria das partes que compõem as peças, fios repuxados ou retorcidos, tonalidade do tecido ou construção do tecido visivelmente diferente do tecido especificado ou quaisquer outros defeitos ou não conformidades aparentes nos uniformes ou em seus insumos;

- e)** Verificação se uma ou mais amostras não tenham sido fabricadas de acordo com as especificações técnicas constantes neste edital.
- f)** Caso ainda restem dúvidas, a administração se reserva ao direito de enviar as amostras para laboratório acreditado pelo INMETRO, para a realização de ensaios, testes e demais provas que, quando elaboradas, correrão por conta da Contratada, conforme art. 75 da Lei nº 8.666/93.
- g)** Se as amostras e/ou laudos forem reprovados, a licitante será considerada desclassificada e será chamada para repetir o processo a licitante que teve sua proposta melhor classificada logo acima desta última.

Antonio Carlos Mangini

Prefeito

ANEXO II

(MODELO)

DECLARAÇÃO DE MICROEMPRESA OU EMPRESA DE PEQUENO PORTE

Licitação: Pregão N.º 009/2023

OBJETO: REGISTRO DE PREÇO PELO PRAZO DE 12 MESES, PARA EVENTUAL AQUISIÇÃO DE MOCHILA E ESTOJO ESCOLARES.

DECLARO, sob as penas da lei, sem prejuízo das sanções e multas previstas neste ato convocatório, que a empresa _____ (*razão social*), inscrita no CNPJ/MF sob o nº _____ é **Microempresa (ME) ou Empresa de Pequeno Porte (EPP)**, nos termos da **Lei Complementar nº 123/06**, estando apta, portanto, a exercer o direito de preferência a que faz jus no procedimento licitatório em epígrafe, realizado pela PREFEITURA MUNICIPAL DE CABREÚVA/SP.

Cabreúva, ____ de _____ de 2023.

Assinatura do Representante Legal

Nome:

RG:

CPF:

ESTE DOCUMENTO DEVE SER APRESENTADO AO PREGOEIRO NA FASE DE CREDENCIAMENTO FORA DOS ENVELOPES Nº 01(PROPOSTA) E 02



Prefeitura de Cabreúva
Setor de Compras

Rua Floriano Peixoto, nº 158, Centro
Cabreúva/SP - CEP: 13315-000
Tel.: 11-4528 8302
cabreuva@cabreuva.sp.gov.br
www.cabreuva.sp.gov.br

(DOCUMENTAÇÃO)

ANEXO III
(MODELO)

DECLARAÇÃO DE HABILITAÇÃO

Licitação: Pregão N.º 009/2023

OBJETO: REGISTRO DE PREÇO PELO PRAZO DE 12 MESES, PARA EVENTUAL AQUISIÇÃO DE MOCHILA E ESTOJO ESCOLARES.

Eu _____ (*nome completo*), representante legal da empresa _____ (*razão social*), inscrita no CNPJ/MF sob o nº _____, **DECLARO**, sob as penas da lei, que a empresa cumpre plenamente as exigências e os requisitos de habilitação previstos no edital da licitação em epígrafe, realizado pela PREFEITURA MUNICIPAL DE CABREÚVA/SP, **inexistindo qualquer fato impeditivo de sua participação neste certame.**

Cabreúva, ____ de _____ de 2023.

Assinatura do Representante Legal

Nome:

RG:

CPF:

ESTE DOCUMENTO DEVE SER APRESENTADO AO PREGOEIRO NA FASE DE CREDENCIAMENTO FORA DOS ENVELOPES N° 01(PROPOSTA) E 02 (DOCUMENTAÇÃO)

ANEXO IV

(MODELO)

PROPOSTA COMERCIAL

Licitação: Pregão N.º 009/2023

Objeto: OBJETO: REGISTRO DE PREÇO PELO PRAZO DE 12 MESES, PARA EVENTUAL AQUISIÇÃO DE MOCHILA E ESTOJO ESCOLARES.

DADOS DO LICITANTE			
Razão Social:			
Endereço:			
Município:			UF:
CEP:	Fone:		Fax:
e-mail:		CNPJ:	
DADOS DO REPRESENTANTE LEGAL DA LICITANTE			
Nome:			
Qualificação²:			
RG:		CPF:	
e-mail:		Tel.:	
Cargo:			

LOTE ÚNICO				
ITEM	DESCRIÇÃO	QTDE	VALOR UNIT.	VALOR TOTAL

² Nacionalidade, estado civil e profissão.

1	MOCHILA COM ALÇA / FUNDAMENTAL - Conforme especificação técnica	14.000	R\$	R\$
2	ESTOJO ESCOLAR - Conforme especificação técnica	14.000	R\$	R\$
Valor total do Lote Único R\$				

DECLARO, sob as penas da lei, que o fornecimento ocorrerá em conformidade com as especificações constantes no Termo de Referência - anexo I, as normas técnicas aplicáveis e a legislação ambiental.

DECLARO, sob as penas da lei, que os preços cotados contemplam todos os custos diretos e indiretos incorridos na data da apresentação desta proposta incluindo, entre outros: *tributos, encargos sociais, material, despesas administrativas, seguro, frete e lucro.*

Cidade, ___ de _____ de 2023.

Assinatura do Representante Legal

ANEXO V
(MODELO)

DECLARAÇÃO DE SITUAÇÃO REGULAR PERANTE O MINISTÉRIO DO
TRABALHO

Licitação: Pregão N.º 009/2023

OBJETO: REGISTRO DE PREÇO PELO PRAZO DE 12 MESES, PARA EVENTUAL AQUISIÇÃO DE MOCHILA E ESTOJO ESCOLARES.

Eu _____ (*nome completo*), representante legal da empresa _____ (*razão social*), interessada em participar da licitação em epígrafe, da PREFEITURA MUNICIPAL DE CABREÚVA/SP, **DECLARO**, sob as penas da lei, que a _____ (*nome da pessoa jurídica*) **encontra-se em situação regular perante o Ministério do Trabalho, no que se refere à observância do disposto no art. 7º, 048III, da Constituição Federal.**

Cabreúva, ___ de _____ de 2023.

Assinatura do Representante Legal

Nome:

RG:

CPF:

ANEXO VI
(MODELO)

DECLARAÇÃO DE CUMPRIMENTO ÀS NORMAS RELATIVAS À SAÚDE E
SEGURANÇA DO TRABALHO

Licitação: Pregão N.º 009/2023

OBJETO: REGISTRO DE PREÇO PELO PRAZO DE 12 MESES, PARA EVENTUAL AQUISIÇÃO DE MOCHILA E ESTOJO ESCOLARES.

Eu _____ (*nome completo*),
representante legal da empresa _____
(*razão social*), interessada em participar da licitação em epígrafe, da PREFEITURA MUNICIPAL DE CABREÚVA/SP, **DECLARO**, sob as penas da lei, que a _____ (*nome da pessoa jurídica*)

cumpre todas as normas relativas à saúde e segurança do trabalho de seus funcionários, nos termos do art. 117, parágrafo único, da Constituição do Estado de São Paulo.

Cabreúva, ____ de _____ de 2023.

Assinatura do Representante Legal

Nome:

RG:

CPF:

ANEXO VII

MINUTA DA ATA DE REGISTRO DE PREÇOS

Licitação: Pregão N.º 009/2023

OBJETO: REGISTRO DE PREÇO PELO PRAZO DE 12 MESES, PARA EVENTUAL AQUISIÇÃO DE MOCHILA E ESTOJO ESCOLARES.

A **PREFEITURA MUNICIPAL DE CABREÚVA**, Estado de São Paulo, pessoa jurídica de direito público, devidamente inscrita no CNPJ/MF sob o nº 46.634.432.0001-55, com sede administrativa à Rua Floriano Peixoto, nº 158, Centro, na cidade de Cabreúva, Estado de São Paulo, neste ato devidamente representada pelo Prefeito de Cabreúva, Senhor ANTONIO CARLOS MANGINI, brasileiro, casado, portador da cédula de identidade RG nº XX.048.048-X, inscrito no CPF/MF sob o nº 048.048.048-XX, residente e domiciliado na cidade de Cabreúva, Estado de São Paulo, e a empresa abaixo relacionada, representada na forma de seu estatuto social, em ordem de preferência por classificação, doravante denominada **DETENTORA**, resolve(m) firmar o presente ajuste para **Registro de Preços**, no termos da Lei Federal nº 8.666/93 e 10.520/02, bem como do edital do **PREGÃO PRESENCIAL N.º 009/2023**, mediante condições a seguir estabelecidas:

DADOS DA DETENTORA			
Razão Social:			
Endereço:			
Município:		UF:	
CEP:	Fone:	Fax:	
e-mail:		CNPJ:	
Representante:			
CPF:	RG:		

Itens	Descrição	Marca	Unir.	Quant.	Preço (R\$)	
					Unir.	Total

01			UN.			
VALOR TOTAL (R\$)						

CLÁUSULA 1ª – DO OBJETO

1. REGISTRO DE PREÇO PELO PRAZO DE 12 MESES, PARA EVENTUAL AQUISIÇÃO DE MOCHILA E ESTOJO ESCOLARES.

CLÁUSULA 2ª – CONDIÇÕES DE FORNECIMENTO

2.1. Prazo de entrega do(s) item(ns) cotado(s), que deverá ser de, **no máximo 10 (dez) dias** contados da emissão de **Autorização de Fornecimento** pela contratante;

2.1.1. A entrega dos produtos ocorrerá por conta e risco da contratada, especialmente quanto aos procedimentos de **transporte, carga e descarga**.

2.1.2. Os produtos deverão ser transportados em veículo apropriado, respeitando as normas técnicas e legislação aplicável à espécie, a fim de garantir as condições que preservem as características dos mesmos, como também a sua qualidade.

2.2. Os produtos deverão ser entregues nos locais indicados pelas **Unidades Administrativas Requisitante**, nas quantidades e no horário indicado nas **Autorizações de Fornecimento**, com a(s) respectiva(s) nota(s) fiscal(is)/fatura(s).

2.2.1. As entregas poderão ser agendadas para ocorrer em qualquer horário, inclusive aos sábados, domingos e feriados, a critério das **Unidades Administrativas Requisitante**, durante o horário normal de expediente, mediante agendamento prévio, acompanhado(s) da(s) respectiva(s) nota(s) fiscal(is)/fatura(s).

2.3. Não serão recebidos os produtos que chegarem fora do horário estabelecido nos termos do item **2.2.1**, bem como aqueles desacompanhados da respectiva **Autorização de Fornecimento e nota(s) fiscal(is)/fatura**.

2.4. O objeto será recebido:

2.4.1. *Provisoriamente*, mediante recibo, para efeito de posterior verificação da conformidade dos produtos com as respectivas especificações;

2.4.2. *Definitivamente*, após inspeção física minuciosa da qualidade dos produtos e conseqüente aceitação.

2.5. Constatadas **irregularidades** na entrega do objeto da presente licitação, a Prefeitura poderá:

2.5.1. Rejeitá-lo no todo ou em parte, se disser respeito à especificação, determinando

sua substituição **ou** rescindindo a contratação, sem prejuízo das penalidades cabíveis.

2.5.2. Se disser respeito à diferença de quantidade, determinar sua complementação **ou** rescindir a contratação, sem prejuízo das penalidades cabíveis.

2.5.3. As irregularidades deverão ser sanadas pela Detentora **no prazo máximo de 24 (vinte e quatro) horas**, contado do efetivo recebimento da comunicação escrita de recusa, mantido o preço unitário inicialmente contratado.

2.6. Por ocasião da entrega, a Detentora deverá colher no comprovante respectivo a *data*, o *nome*, o *cargo*, a *assinatura* e o número da cédula de identidade (RG) do servidor responsável pelo recebimento.

CLÁUSULA 3ª – DA VIGÊNCIA DA ATA

3.1. O prazo de vigência desta ata de registro de preços é de **12 (doze) meses**, contados a partir da sua assinatura.

CLÁUSULA 4ª – DAS OBRIGAÇÕES DAS PARTES

4.1. São obrigações da detentora:

4.1.1. Realizar o fornecimento do produto cujo preço constitui objeto de registro nesta ata, nas condições previstas no edital do **Pregão N.º 0009/2023**.

4.1.2. Manter durante toda a vigência desta ata, em compatibilidade com as obrigações assumidas, todas as condições de habilitação e qualificação exigidas na licitação.

4.2. São obrigações da Prefeitura Municipal de Cabreúva:

4.2.1. Cumprir o prazo fixado para realização do pagamento;

4.2.2. Indicar o funcionário responsável pelo acompanhamento deste Registro de Preços;

4.2.3. Permitir acesso dos funcionários da DETENTORA ao local determinado para a entrega do objeto contratado;

4.2.4. Comunicar à DETENTORA sobre qualquer irregularidade no fornecimento do produto.

CLÁUSULA 5ª – DAS SANÇÕES

5.1. A recusa injustificada da detentora convocado em assinar o contrato, aceitar ou retirar o instrumento equivalente, dentro do prazo estabelecido no edital do **Pregão N.º 0009/2023**, caracteriza o descumprimento total da obrigação assumida, sujeitando-o as seguintes penalidades:

5.1.1. Multa de 20% (vinte por cento) sobre o valor da obrigação não cumprida; ou

5.1.2. Pagamento correspondente à diferença de preço decorrente de nova licitação para o mesmo fim.

5.2. O atraso injustificado na execução do ajuste sujeitará a detentora à multa de mora sobre o valor da obrigação não cumprida, aplicada a partir do primeiro dia útil seguinte ao término do prazo estipulado, na seguinte proporção:

5.2.1. Multa de 10%(dez por cento) até o 30º (trigésimo) dia de atraso; e

5.2.2. Multa de 15% (quinze por cento) a partir do 31º (trigésimo primeiro) dia de atraso até o 45º (quadragésimo quinto) dia de atraso.

5.2.3. A partir do 46º(quadragésimo sexto) dia estará caracterizada a inexecução total ou parcial da obrigação assumida.

5.3. Pela inexecução total ou parcial do ajuste, poderão ser aplicadas à detentora as seguintes penalidades:

5.3.1. Multa de 20%(vinte por cento) sobre o valor da obrigação não cumprida; ou

5.3.2. Multa correspondente à diferença de preço decorrente de nova licitação para o mesmo fim.

5.4. As multas previstas nesta cláusula não impedem a aplicação de outras sanções previstas na Lei Federal nº 8.666/93.

5.4.1. Verificado que a obrigação foi cumprida com atraso injustificado ou caracterizada a inexecução parcial, a Prefeitura reterá, preventivamente, o valor da multa dos eventuais créditos que a detentora tenha direito, até a decisão definitiva, assegurada a ampla defesa.

5.4.2. Se a Prefeitura decidir pela não aplicação da multa, o valor retido será devolvido à detentora, devidamente corrigido pelo índice oficial do Município.

5.5. O valor das multas aplicadas com fulcro neste item será devidamente corrigido até a data de seu efetivo pagamento e recolhido aos cofres da Prefeitura Municipal de Cabreúva dentro de 03(três) dias úteis da data de sua cominação mediante guia de recolhimento oficial.

CLÁUSULA 6ª – DOS RECURSOS FINANCEIROS

6.1. A despesa total decorrente da contratação ora licitada será atendida pelas dotações orçamentárias do exercício de 2023 e, as correspondentes para o exercício de 2024 para atendimento das Unidades Administrativas Requisitantes.

CLÁUSULA 7ª – DO FORO

7.1. Fica eleito o Foro da Comarca de Cabreúva, Estado de São Paulo, para dirimir as

eventuais pendências oriundas desta ata, excluindo-se qualquer outro, por mais privilegiado que seja.

CLÁUSULA 8ª – DISPOSIÇÕES GERAIS

8.1. Considera-se parte integrante deste ajuste, como se nele estivessem transcritos, o edital do **Pregão N.º 009/2023**. E seus anexos, e a(s) proposta(s) da(s) DETENTORA(S).

8.2. A existência de preços registrados não obriga a Prefeitura Municipal de Cabreúva a firmar as contratações que deles poderão advir.

Cabreúva, ___ de _____ de 2023.

Antonio Carlos Mangini
Prefeito de Cabreúva

NOME
CONTRATADA

Testemunhas:

1.) _____

2.) _____

TERMO DE CIÊNCIA E DE NOTIFICAÇÃO

CONTRATANTE: PREFEITURA MUNICIPAL DE CABREÚVA

CONTRATADA:

CONTRATO Nº (DE ORIGEM): PREGÃO 009/2023

OBJETO: REGISTRO DE PREÇO PELO PRAZO DE 12 MESES, PARA EVENTUAL AQUISIÇÃO DE MOCHILA E ESTOJO ESCOLARES.

ADVOGADO(S)/Nº OAB/E-MAIL³:

Pelo presente **TERMO**, nós, abaixo identificados:

1. Estamos cientes de que:

- a) o ato acima referido, objetivando seu registro pelo Tribunal de Contas do Estado de São Paulo, será objeto de prévia análise, cujo trâmite processual ocorrerá pelo sistema eletrônico;
- b) podemos ter acesso ao processo, tendo em vista e extraído cópias das manifestações de interesse, Despachos e Decisões, cabendo, para tanto, procedermos ao regular cadastramento no Sistema de Processo Eletrônico, na conformidade do quanto estabelece a Resolução nº 01/2011 do TCESP;
- c) além de disponíveis no processo eletrônico, todos os Despachos e Decisões que vierem ser tomados, relativamente ao aludido processo, serão publicados no Diário Oficial do Estado, Caderno do Poder Legislativo, parte do Tribunal de Contas do estado de São Paulo, em conformidade com o artigo 90 da Lei Complementar nº 709, de 14 de janeiro de 1993, iniciando-se, a partir de então, a contagem dos prazos processuais, conforme as regras do Código de Processo Civil;
- d) qualquer alteração de endereço – residencial ou eletrônico – ou telefones de contato deverá ser comunicada pelo interessado, peticionando no processo.

2. Damo-nos NOTIFICADOS para:

- a) O acompanhamento dos atos do processo até seu julgamento final e conseqüente publicação;
- b) Se for o caso e de nosso interesse, nos prazos e nas formas legais e regimentais, exercer o direito de defesa, interpor recursos e o que mais couber.

³ Facultativo. Indicar quando já constituído, informando, inclusive, o endereço eletrônico.

Cabreúva-SP, ____ de _____ de 2023

GESTOR DO ORGÃO/ENTIDADE:

Nome e cargo:

CPF

RG:

Data de Nascimento:

Endereço residencial completo:

E-mail institucional:

E-mail pessoal:

Telefones(s):

Assinatura: _____

PELO CONTRATANTE:

Nome e cargo:

CPF:

RG:

Data de nascimento:

Endereço residencial completo:

E-mail institucional:

E-mail pessoal:

Telefones(s):

Assinatura: _____

PELA CONTRATADA:

Nome e cargo:

CPF:

RG:

Data de nascimento:

Endereço residencial completo:

E-mail institucional:

E-mail pessoal:

Telefones(s):

Assinatura: _____

DECLARAÇÃO DE DOCUMENTOS À DISPOSIÇÃO DO TCE-SP

CONTRATANTE: PREFEITURA MUNICIPAL DE CABREÚVA

CNPJ Nº:

CONTRATADA:

CNPJ Nº:

CONTRATO Nº (DE ORIGEM):

DATA DA ASSINATURA:

VIGÊNCIA:

OBJETO:

VALOR (R\$):

Declaro(amos), na qualidade de responsável(is) pela entidade supra epigrafada, sob as penas da Lei, que os demais documentos originais, atinentes à correspondente licitação, encontram-se no respectivo processo administrativo arquivado na origem à disposição do Tribunal de Contas do Estado de São Paulo, e serão remetidos quando requisitados.

LOCAL e DATA:

RESPONSÁVEL: (nome, cargo, e-mail e assinatura)